

SELF-PRIMING CENTRIFUGAL PUMP MODEL 120S3-D - UT01535-C, D INSTRUCTIONS & PARTS LIST

SAFETY PRECAUTIONS

- This pump is designed for pumping water. It may be used for pumping other non-hazardous liquids, but under no circumstances should it be used for pumping hazardous material.
- **Always shut off engine before refueling. Never add fuel to a machine which is running or hot. Move at least 10 feet (3M) from refueling site before starting engine. DO NOT SMOKE.**
- Do not touch the hot muffler.
- Use only genuine **HOMELITE®** replacement parts. Failure to do so may cause poor fit and possible injury.

INSTRUCTIONS

These instructions apply specifically to the Model 120S3 Centrifugal Pump. For general pump information, additional safety precautions, and operation, please refer to the Homelite® Pump Operator's manual which is included.

This pump is driven by a 4-cycle engine. Read the enclosed engine operating manual before starting. The engine has been drained for shipment: be certain to fill the engine crankcase with the proper amount and grade of oil specified in the engine manual.

FUEL RECOMMENDATIONS

This engine will operate on any automotive gasoline. Use clean, fresh, lead-free gasoline with a minimum of 77 octane. **DO NOT MIX OIL WITH GASOLINE.** Drain fuel tank and run engine dry to prevent peroxides and gum build-up during storage. See the engine operating manual for additional fuel and maintenance information.

DO NOT START OR RUN THIS UNIT UNLESS THERE IS WATER IN THE PUMP.

The pump depends upon water for internal lubrication...dry running will quickly ruin the seal. Fill the pump cavity with water at the filler plug or inlet nipple before starting the engine.

PRIMING

The pump is self priming to lifts of 25 feet (7.6 m). The time required to prime is greatly affected by the lift. For the shortest priming time, place the pump as close to the water source as possible.

HOSE CONNECTIONS

Make certain that the suction hose connection is air tight. Air leakage at the inlet will prevent the pump from priming and reduce pumping efficiency. Discharge hose should be used at the outlet. Keep hoses as short as possible...do not allow hoses to kink or be run over by vehicles...check suction hoses for broken linings which will interfere with the flow. If pipe is used, connect a short piece of flexible hose between the pipe and the pump.

STRAINER

The strainer supplied with this pump is designed to fit a 3-inch hose. The strainer orifices are sized to permit passage of solids that the unit is designed to handle. Do not operate the pump without a strainer or use a strainer with larger holes.

IMPELLER & SEAL SERVICING

A loss of pump performance may indicate wear of the impeller or seal. To disassemble the unit for inspection and/or cleaning, remove four bolts and the end housing from the impeller housing. Remove the wear plate, noting its correct position.

Remove the impeller, using a 13/16" wrench to turn the impeller counterclockwise. A sharp rap with a mallet on the wrench will free frozen threads. Note the placement of shims as removed.

Examine all gaskets for wear or damage that would cause leaks. Replace any faulty gaskets.

To replace a damaged seal, pry the assembly out of the impeller housing with a small screwdriver and discarded. **CLEAN THE RECESS THOROUGHLY.** When installing a new seal, lightly oil the impeller housing recess and seal assembly and slide the assembly into position. Follow the spacing instructions outlined below (Figure 1).

When reinstalling the impeller, use shims to maintain a .020 to .030 (.5 to .8 mm) clearance between the impeller vanes and the wear plate. A straightedge can be used to check clearance as shown in Figure 2.

Reassemble the pump and turn the engine over by hand. Listen for scraping noises which indicate insufficient impeller-to-wear plate clearance. Adjust, if necessary, by removing a shim.

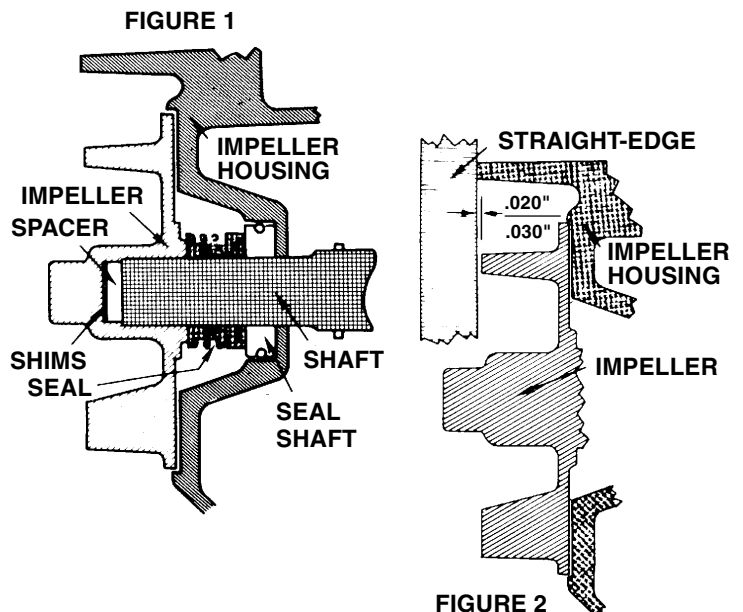

A AMORÇAGE AUTOMATIQUE POMPE CENTRIFUGE MODÈLE 120S3-D - UT01535-C, D INSTRUCTIONS ET LISTE DE PIÈCES DE RECHANGE

PRÉCAUTIONS DE SÉCURITÉ

- Cette pompe est conçue pour pomper de l'eau. On peut l'utiliser pour pomper d'autres liquides non dangereux, mais on ne peut en aucun cas s'en servir pour pomper des matières dangereuses.
- Toujours arrêter le moteur avant de rajouter du carburant. Ne jamais rajouter de carburant à une machine en marche ou chaude. S'écarter d'au moins 3 m (10 pieds) de l'endroit où l'on a rajouté du carburant avant de faire redémarrer le moteur.
- **NE PAS FUMER.**
- Ne pas toucher le silencieux lorsqu'il est chaud.
- N'utiliser que des pièces de rechange **HOMELITE®** d'origine. Des pièces d'une autre marque risquent de ne pas s'ajuster correctement et de causer des blessures.

INSTRUCTIONS

Ces instructions sont spécifiques à la pompe centrifuge Modèle 120S3. Pour des informations générales sur les pompes, des consignes de sécurité supplémentaires et le mode d'emploi, se reporter au Guide de l'utilisateur des pompes Homelite® ci-inclus.

Cette pompe est entraînée par un moteur à quatre temps. Avant de le faire démarrer, lire le mode d'emploi du moteur, ci-inclus. Le moteur a été vidangé pour le transport : ne pas oublier de remplir le carter avec la quantité et le type d'huile indiqués dans le mode d'emploi du moteur.

RECOMMANDATIONS CONCERNANT LE CARBURANT

Ce moteur fonctionne avec n'importe quelle essence pour automobile. Utiliser de l'essence sans plomb propre et récente ayant un taux d'octane d'au moins 77. **NE PAS MÉLANGER D'HUILE À L'ESSENCE.** Avant de ranger l'appareil pour une longue période, vidanger le réservoir de carburant et faire fonctionner le moteur jusqu'à ce qu'il s'arrête par manque d'essence, afin d'éviter la formation de peroxydes et de gommages. Voir le mode d'emploi du moteur pour toute information supplémentaire concernant le carburant et l'entretien.

NE PAS FAIRE DÉMARRER OU FONCTIONNER CET APPAREIL LORSQU'IL N'Y A PAS D'EAU DANS LA POMPE.

La pompe a besoin d'eau pour sa lubrification interne. Un fonctionnement à sec détruit rapidement le joint. Avant de faire démarrer le moteur, remplir l'intérieur de la pompe avec de l'eau à partir du bouchon de remplissage ou de l'orifice d'aspiration.

AMORÇAGE

La pompe s'amorce d'elle-même dans le cas d'une dénivellation allant jusqu'à 7.6 m (25 pieds). Le temps d'amorçage dépend beaucoup de la dénivellation. Pour le temps d'amorçage le plus court possible, placer la pompe le plus près possible de la source d'eau.

RACCORDEMENT DES TUYAUX

S'assurer que le raccordement du tuyau d'aspiration est étanche à l'air. Une fuite d'air à l'admission empêche l'amorçage de la pompe ou en réduit l'efficacité. Un tuyau de refoulement doit être raccordé à l'orifice de refoulement. Utiliser des tuyaux aussi courts que possible. Ne pas laisser se former de coudes brusques dans les tuyaux et ne pas laisser les véhicules rouler sur les tuyaux. Vérifier l'absence de déchirures du revêtement interne des tuyaux d'aspiration qui pourraient réduire la circulation d'eau. Lorsqu'une conduite rigide est utilisée, raccorder la conduite à la pompe par un tuyau flexible court.

CRÉPINE

La crépine fournie avec cette pompe est conçue pour s'adapter à un tuyau de 2 pouces de diamètre. Les orifices de la crépine sont conçus pour laisser passer les solides d'une taille appropriée pour la pompe. Ne pas faire fonctionner la pompe si la crépine n'est pas en place ou si la pompe est munie d'une crépine avec des orifices de taille supérieure.

ENTRETIEN ET RÉPARATION DU ROTOR ET DU JOINT

Une perte d'efficacité de pompage peut résulter de l'usure du rotor ou du joint. Pour démonter l'appareil afin de l'inspecter ou de le nettoyer, enlever les quatre boulons et séparer le carter d'extrémité de la pompe du carter du rotor. Enlever la plaque d'usure en prenant note de sa position correcte.

À l'aide d'une clé de 13/16 de pouce, enlever le rotor en tournant dans le sens contraire des aiguilles d'une montre. Si le filetage est grippé, le débloquer en appliquant un coup sec sur la clé avec un maillet. Au moment de les enlever, noter l'emplacement des cales.

Sauf lorsque le rotor est endommagé ou très usé, il est habituellement possible de restaurer l'efficacité de pompage en réglant l'écartement entre le rotor et la plaque d'usure. Vérifier que les joints ne sont pas usés ou endommagés au point de causer des fuites. Remplacer les joints défectueux.

Pour remplacer un joint endommagé, le sortir du carter du rotor à l'aide d'un petit tournevis et s'en débarrasser. **SOIGNEUSEMENT NETTOYER LE LOGEMENT DU JOINT.** Avant d'installer le nouveau joint, huiler légèrement le logement dans le carter du rotor et le joint, puis placer le joint en le faisant coulisser. Régler l'écartement en suivant les instructions ci-dessous (figure 1).

Pour le remontage du rotor, utiliser des cales afin de maintenir un dégagement de 0,5 à 0,8 mm (0,020 à 0,030 pouce) entre les pales du rotor et la plaque d'usure. Pour mesurer le dégagement, on peut utiliser une règle de vérification de la manière indiquée sur la figure 2.

Remonter la pompe et faire tourner le moteur à la main. Vérifier l'absence de bruits de frottement indiquant un dégagement insuffisant entre le rotor et la plaque d'usure. Au besoin, ajuster le dégagement en enlevant une cale.

FIGURE 1

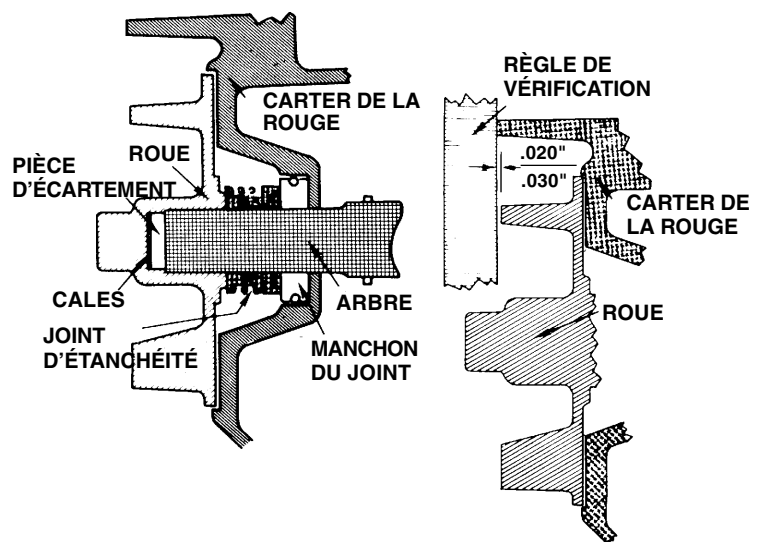

FIGURE 2

AUTOCEBADO

BOMBA CENTRIFUGA

MODELO 120S3-D - UT01535-C, D

INSTRUUCCIONES Y LISTA DE PARTES

PRECAUCIONES DE SEGURIDAD

- Esta bomba ha sido diseñada para bombear agua. Se puede utilizar para bombear otros líquidos que no sean peligrosos; no obstante, no se debería utilizar, bajo ninguna circunstancia, para bombear líquidos peligrosos.
- Apague siempre el motor antes de proceder a rellenar el depósito de combustible. No añada nunca combustible a una máquina que esté en marcha o esté caliente. Desplácese como mínimo 10 pies (3 m) en relación al punto de llenado de combustible.
NO FUME.
- No toque el silenciador de escape cuando esté caliente.
- Utilice únicamente piezas de repuesto genuinas de **HOMELITE®**. El hecho de no utilizarlas puede dar origen a que el ajuste de las piezas no sea adecuado o a que se produzcan lesiones personales.

INSTRUCCIONES

Las presentes instrucciones se aplican especialmente a la Bomba Centrífuga Modelo 120S3. Por favor consulte el manual del Usuario de Bombas de Homelite® que se incluye en caso de que desee conocer más información relativa a datos de carácter general sobre bombas, precauciones adicionales de seguridad y funcionamiento.

La bomba está accionada por un motor de 4 ciclos. Lea el manual de funcionamiento adjunto antes de poner en marcha la unidad. El motor se ha vaciado a los efectos de transporte: asegúrese de llenar el cárter del motor con la cantidad y grado adecuados de aceite que se especifican en el manual del motor.

RECOMENDACIONES RELATIVAS AL COMBUSTIBLE

El motor funciona con cualquier tipo de gasolina para automóvil. Utilice gasolina limpia, recién salida del surtidor y sin plomo que tenga 77 octanos como mínimo. **NO MEZCLE ACEITE CON GASOLINA.** Vacíe el depósito de combustible y deje el motor en marcha hasta que se vacíe completamente con el fin de evitar que se formen peróxidos de hidrógeno y residuos en las paredes del cilindro durante el almacenamiento. Consulte el manual de funcionamiento del motor si desea más información sobre el combustible y el mantenimiento.

NO PONGA EN MARCHA EL MOTOR NI LO DEJE FUNCIONAR CUANDO NO HAYA AGUA EN LA BOMBA.

La bomba depende del agua para su lubricación interna...el funcionamiento en seco destruirá rápidamente el anillo obturador. Llène la cavidad de la bomba echando agua por el tapón de llenado o por la boquilla de entrada antes de poner en marcha el motor.

CEBADO

La bomba es autocebante a unas alturas de impulsión de hasta 25 pies (7.6 m). El tiempo necesario para el cebado depende en gran medida de la altura de impulsión. Con el fin de que el tiempo de cebado sea lo más reducido posible, coloque la bomba lo más cerca que pueda de la fuente de agua.

CONEXIONES DE LA MANGUERA

Asegúrese de que la conexión de la manguera de succión sea hermética. Las fugas de aire en la entrada evitan que la bomba se ceba y reducen la eficiencia del cebado. La manguera de descarga se debería utilizar en la salida. Mantenga las mangueras lo más cortas posible...no deje que las mangueras se retuerzan ni que pasen vehículos por encima de ellas...compruebe la succión de las mangueras para ver si el revestimiento interior está roto, evitando de esta manera el flujo adecuado. En caso de que se utilice una tubería, conecte un trozo pequeño de manguera flexible entre la tubería y la bomba.

ALCACHOFA DE ASPIRACION

La alcachofa de aspiración que se suministra con esta bomba ha sido diseñada para adaptarse a una manguera de 2 pulgadas. El tamaño de los orificios de la alcachofa de aspiración permite el paso de los elementos sólidos que pueden ser aceptados por la unidad de conformidad con las especificaciones de su diseño. No opere la bomba sin una alcachofa de aspiración ni utilice una alcachofa de aspiración que tenga unos orificios más grandes.

SERVICIO DEL IMPULSOR Y DEL SELLO

La pérdida de rendimiento de la bomba puede constituir una indicación de que el impulsor o el sello están desgastados. Si se desea desmontar la unidad para efectuar tareas de inspección y/o limpieza, se deben retirar los cuatro tornillos y el armazón del extremo del armazón del impulsor. Retire la placa de desgaste, observando su posición correcta.

Retire el impulsor utilizando una llave de tuerca de 13/16" para girar el impulsor en el sentido contrario al de las agujas del reloj. Un golpe seco brusco en la llave de tuerca servirá para que se suelten las tuercas que se hayan quedado agarrotadas. Observe la colocación de las cuñas a medida que proceda a sacarlas.

La eficiencia del bombeo se puede restaurar ajustando el impulsor de conformidad con la separación de la placa de desgaste, a menos que el impulsor esté dañado o severamente desgastado. Examine todas las juntas para ver si existen desgastes o daños que puedan dar origen a fugas. Reemplace las juntas que tengan defectos.

Para reemplazar el sello dañado, haga palanca con un destornillador pequeño para sacar el ensamblaje del armazón del impulsor y deséchelo. **LIMPIE COMPLETAMENTE EL HUECO.** Cuando instale el sello nuevo, aplique un poco de aceite al hueco del armazón del impulsor y al ensamblaje del sello y coloque el ensamblaje en posición. Siga las instrucciones de espaciado que se indican a continuación (Figura 1).

Cuando vuelva a instalar el impulsor, utilice cuñas para mantener una separación de .020 a .030 (.5 a .8 mm) entre las paletas del impulsor y la placa de desgaste. Se puede utilizar una regla para comprobar la holgura, tal y como se indica en la Figura 2.

Vuelva a ensamblar la bomba y dele la vuelta al motor con la mano. Preste atención para ver si se escuchan ruidos de rozaduras que indiquen que la holgura existente entre el impulsor y la placa de desgaste es insuficiente. Ajustela en caso de que resulte necesario, retirando para ello una cuña.

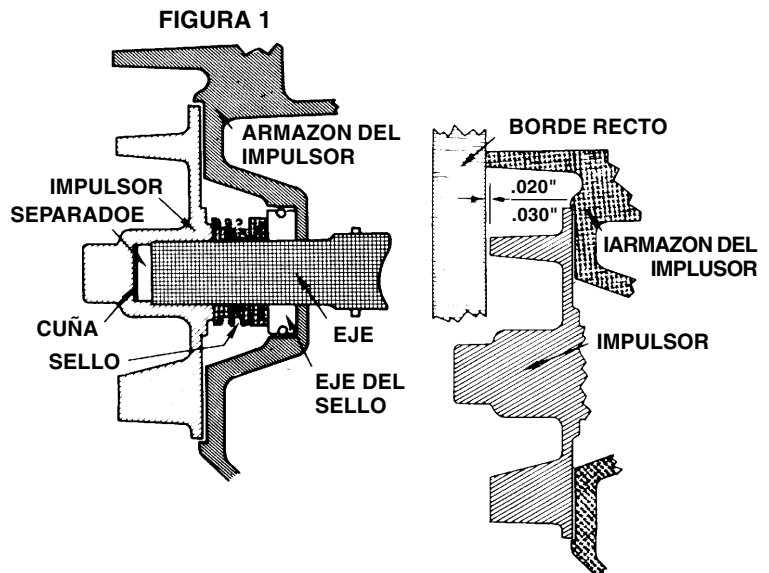

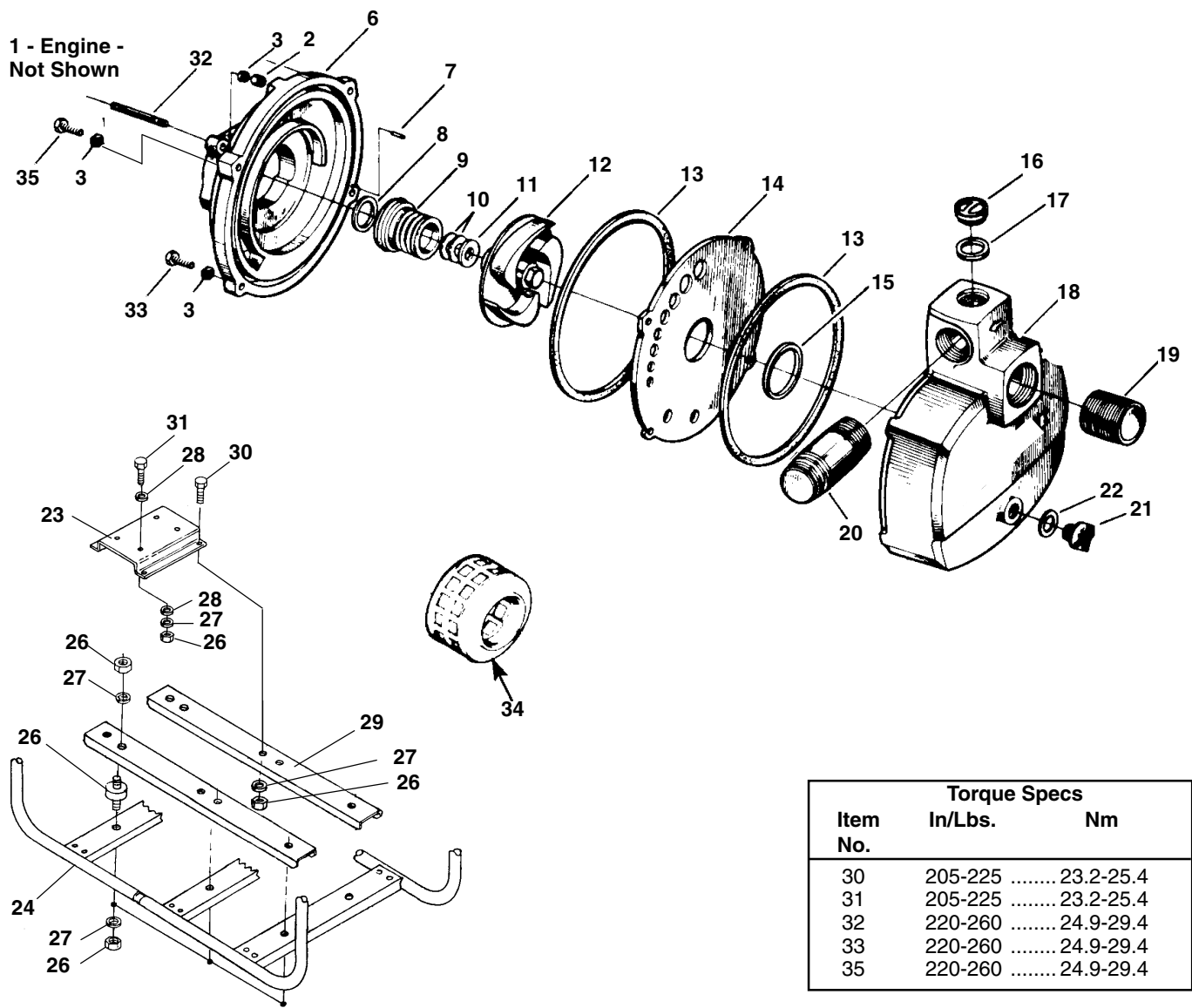

Torque Specs		
Item No.	In/Lbs.	Nm
30	205-225	23.2-25.4
31	205-225	23.2-25.4
32	220-260	24.9-29.4
33	220-260	24.9-29.4
35	220-260	24.9-29.4

NO.	PART NO.	DESCRIPTION	QTY.
1	*	ENGINE (Not Shown)	1
2	81043	NUT - 3/8-16	4
3	83018	WASHER-Lock 3/8"	8
4	62450 1	HOLDER - Spanner wrench (Not Shown)	1
5	20024 B	WRENCH-Spanner (Not shown)	1
6	62980 2A	HOUSING-Impeller	1
7	67908	PIN-Coiled spring	1
8	62688	SLINGER	1
9	62713 1A	SEAL ASSEMBLY	1
10	75909	SHIM-Seal (.010")	A/R
	75910	SHIM-Seal (.015")	A/R
11	62408	SPACER	1
12	54067 3	IMPELLER	1
13	62927	GASKET-Large	2
14	62926 2A	PLATE-Wear	1
15	62928	GASKET-Small	1
16	A 43971	PLUG-Filler	1
17	18108	GASKET	1

NO.	PART NO.	DESCRIPTION	QTY.
18	•A 50846 A	HOUSING-End	1
19	74343 1	NIPPLE-Suction	1
20	54289 1	FITTING-Pipe (discharge)	1
	08970	DECAL - Fill Pump	1
	08971	DECAL - Warning	1
21	•A 43896	PLUG-Drain	1
22	59910	GASKET	1
23	42121 1A	BRACKET-Engine	1
24	A 07952	ROLL CAGE	1
25	49367	ISOLATOR	6
26	81162	NUT-Hex, 5/16-18	20
27	83002	WASHER-Lock, 5/16"	20
28	84046	WASHER-Flat, 5/16"	6
29	07958	CHANNEL-Engine	2
30	80085	SCREW-Hex Hd. 5/16-18 x 1	4
31	80288	SCREW-Hex Hd. 5/16-18 x 1 3/4"	4
32	30679	STUD	4
33	80097 3	BOLT-3/8-16 x 1 1/2"	2
34	30129	STRAINER	1
35	82630	SCREW-Hex Hd. 3/8-16 x 2"	2

GB SOUND POWER/PRESSURE & CHART FOR PUMPS

Information on Noise Emission per European Machine Safety Directive 89/392/EEC.

The individual equipment listed was operated in a manner consistent with normal working conditions.

The A-weighted sound pressure level (LpA) at the operator's ear and the A-weighted sound power level (LwA) were both measured in accordance with Directive 79/113/EEC. Hearing protection is recommended where levels exceed 85 dBA.

MODEL	MODEL NO.	SOUND POWER LwA (dBpA)	SOUND PRESSURE LpA (dBA) (4M)
120S3	01535	100.5	80.5

F TABLE DU PUISSANCE ET DE PRESSION SONORES DES POMPES

Informations sur les émissions de bruit en conformité avec la directive européenne n° 89/392/EEC concernant la sécurité des machines.

Les équipements individuels énumérés ont fonctionné dans des conditions conformes à un cadre de travail normal.

Le niveau de pression sonore pondéré en A (LpA) à l'oreille de l'utilisateur et le niveau de puissance sonore pondéré en A (LwA) ont été relevés tous deux en conformité avec la directive n° 79/113/EEC. L'emploi de protège-oreilles est recommandé quand les niveaux de bruit dépassent 85 dBA.

MODÈLE	MODÈLE N°	PRESSION SONORE LwA (dBpA)	PUISSANCE SONORE LpA (dBA) (4M)
120S3	01535	100.5	80.5

E CUADRO DE NIVEL DE POTENCIA/PRESION ACUSTICA PARA BOMBAS

Información respecto a la emisión de ruido conforme a las Especificaciones europeas de seguridad para maquinarias 89/392/EEC.

Los equipos individuales listados se hicieron funcionar en una forma consistente con las condiciones de trabajo normales.

La presión acústica de ponderación A (LpA) en el oído del operador y el nivel de potencia acústica de ponderación A (LwA) se midieron conforme a la Especificación 79/113/EEC. Se recomienda el uso de protección auricular cuando los niveles sobrepasan 85 dBA.

MODELO	NO. DE MODELO	PRESION ACUSTICA LwA (dBpA)	NIVEL DE POTENCIA ACUSTICA LpA (dBA) (4M)
120S3	01535	100.5	80.5

For product information, technical help, dealer locations or parts ordering information visit our website at:
www.homelite.com.

**John Deere Consumer Products Limited
Produits Consommateurs John Deere Limitée**

1850-55e/th Avenue
Lachine, Québec, Canada H8T 3J5
tel: 1-514-636-5900 / fax: 1-514-636-9966

John Deere Consumer Products International B.V.

Haverstraat 24
2153 GB Nieuw Vennepe
The Netherlands
tel: +31-252-687342 / fax: +31-252-687993

John Deere Limited

A.C.N. 008 671 725
166-170 Magnesium Drive
Crestmead, Queensland 4132
Australia
tel: 61-7-3802-3222 / fax: 61-7-3803-6555

**JOHN DEERE
WORLDWIDE COMMERCIAL & CONSUMER EQUIPMENT DIVISION**

4401 Bland Road, Suite 200
Raleigh, NC 27609

Phone 1-800-537-8233