

AP125 UT01704 G

AP125 (Can) UT01711 D

Homelite®

OPERATOR'S MANUAL
LIVRET D'ENTRETIEN
MANUAL DEL OPERADOR

PUMP
POMPE
BOMBAS

John Deere Consumer Products, Inc.
P.O. Box 7047
Charlotte, NC 28241

For help call: 1-800-242-4672
In Canada call : 1-800-363-5715
www.homelite.com

Pour assistance: 1-800-242-4672
Au Canada appelez: 1-800-363-5715
www.homelite.com

Para asistencia llamar: 1-800-242-4672
En Canada llamar: 1-800-363-5715
www.homelite.com

- SYMBOL DEFINITIONS
- SAFETY PRECAUTIONS
- ASSEMBLY
- PREPARING FOR USE
- OPERATION
- MAINTENANCE
- STORAGE

- SYMBOL DEFINITIONS
- SAFETY PRECAUTIONS
- ASSEMBLY
- PREPARING FOR USE
- OPERATION
- MAINTENANCE
- STORAGE

- SYMBOL DEFINITIONS
- SAFETY PRECAUTIONS
- ASSEMBLY
- PREPARING FOR USE
- OPERATION
- MAINTENANCE
- STORAGE

SYMBOL DEFINITION:



Indicates Warning, Danger, and Caution.



Read all Safety, Operating and Maintenance Instructions.

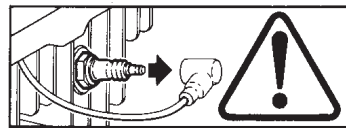

Disconnect spark plug before performing maintenance, adjustment, lubrication and storage.



Do not pump flammable materials. Fire could occur.



Do not pump hazardous material.

DÉFINITION DES SYMBOLES :



!Attention Danger (indique un danger)



Veillez à lire toutes les instructions de sécurité, de fonctionnement et d'entretien.

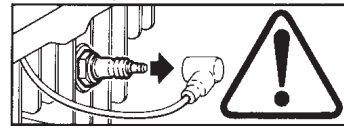

Débrancher la bougie avant d'effectuer l'entretien, le réglage, la lubrification et le remisage.

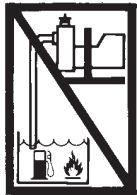

Ne pas pomper de produits inflammables. Un incendie risquerait de se produire.



Ne pas pomper de produits dangereux.

DEFINICIONES DE LOS SIMBOLOS:



Indica Advertencia, Peligro y Precaución.



Lea todas las instrucciones de Seguridad, Funcionamiento y Mantenimiento.

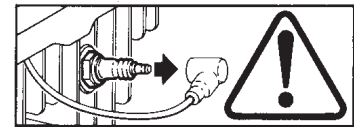

Desconecte la bujía antes de efectuar el mantenimiento, ajuste, lubricación y almacenamiento de la bomba.



No use la bomba para materiales inflamables. Se puede producir fuego.

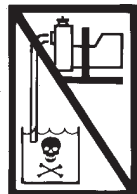

No use la bomba para materiales peligrosos.

WARNING

The engine exhaust from this product contains chemicals known to the State of California to cause cancer, birth defects or other reproductive harm
CALIFORNIA PROPOSITION 65



Warning: FOR SAFE OPERATION, READ THESE INSTRUCTIONS BEFORE USING YOUR PUMP. FOLLOW ALL INSTRUCTIONS FOR SAFETY.

SAFETY PRECAUTIONS

- This pump is designed for pumping only water. Under no circumstances should it be used for pumping hazardous materials including flammable materials such as gasoline.
- Before start-up, study all of the instructions in this manual. Be sure you thoroughly understand how to operate the pump. Proper preparation, operation and simple maintenance will result in operator safety, optimum performance and long unit life.
- Be sure that each person who operates the machine is properly instructed as to its safe operation.
- Always keep the machine and associated equipment clean, properly serviced and maintained according to the instructions in this manual.
- Observe all safety regulations for the safe handling and storage of fuel. Handle fuel in vented fuel cans. Do not store fuel supplies in a garage, shed or other areas attached to living quarters. Do not refill the fuel tank in an area attached to living quarters. Do not refill the engine while it is running or hot. Carefully clean up any spilled fuel before starting the engine.
- Do not smoke or bring flame near gasoline or fuel mixture.
- Do not operate the pump at shut-off pressure for more than 10 minutes.
- Never operate the machine in any explosive atmosphere, near combustible materials, or where there is not enough ventilation to carry off the exhaust fumes. Do not operate pump indoors or in crawl spaces.
- Always be sure the machine is on secure footing and cannot shift to where it might injure someone. Remember that the suction hose on the pump tends to pull the pump towards the liquid source during pumping.

MISE EN GARDE

Les gaz d'échappement du moteur de cet appareil contiennent des substances chimiques considérées par l'État de la Californie comme étant cancérigènes et capables de causer des malformations congénitales ou autres effets nuisibles sur les organes reproducteurs.

PROPOSITION 65 DE L'ETAT DE CALIFORNIE



ATTENTION DANGER : POUR ASSURER LA SÉCURITÉ DE FONCTIONNEMENT, LISEZ LES INSTRUCTIONS DU PRÉSENT MANUEL AVANT D'UTILISER VOTRE POMPE. POUR UN FONCTIONNEMENT EN TOUTE SÉCURITÉ, RESPECTEZ TOUTES LES INSTRUCTIONS DE SÉCURITÉ.

PRECAUTIONS DE SECURITE

- Cette pompe n'est conçue que pour pomper de l'eau. Elle ne doit en aucun cas servir à pomper des produits dangereux, y compris les produits inflammables tels que l'essence.
- Avant de la mettre en marche, étudier l'ensemble des instructions données dans ce manuel. S'assurer de bien comprendre comment faire fonctionner la pompe. Si la préparation, l'utilisation et l'entretien simple se font correctement, il en résultera une bonne sécurité de l'utilisateur, un rendement optimum et une meilleure durabilité de la machine.
- S'assurer que chaque personne qui se sert de la machine a reçu les instructions appropriées pour garantir un fonctionnement en toute sécurité.
- Toujours faire en sorte que la machine et le matériel qui lui est associé restent propres, convenablement révisés et entretenus, conformément aux instructions données dans ce manuel.
- Observer l'ensemble de la réglementation de sécurité s'appliquant à la manipulation et à l'entreposage du carburant. Manipuler celui-ci dans des récipients ventilés. Ne pas entreposer le carburant dans un garage, un appentis ou autre emplacement jouxtant des bâtiments d'habitation. Ne pas faire le plein du réservoir de carburant dans un tel emplacement. Ne pas faire le plein du moteur alors que celui-ci tourne ou est encore chaud. Essuyer soigneusement toute éclaboussure de carburant avant de faire démarrer le moteur.
- Ne pas fumer ni approcher de flamme de l'essence ou du mélange de carburant.
- Ne pas faire fonctionner la pompe à la pression d'arrêt pendant plus de 10 minutes.
- Ne jamais faire fonctionner la machine dans une atmosphère propice aux explosions, à proximité de matériaux combustibles ou dans un endroit dans lequel la ventilation est insuffisante pour évacuer convenablement les gaz d'échappement. Ne pas faire fonctionner la pompe à l'intérieur ni dans un sous-sol.
- Toujours s'assurer que la machine est stable et ne peut se déplacer jusqu'à un endroit où elle risque de blesser quelqu'un. Ne pas oublier que le tuyau d'aspiration de la pompe tend à tirer celle-ci vers la source de liquide pendant le pompage.

ADVERTENCIA

En el Estado de California se ha determinado que los gases de escape del motor de este producto contienen sustancias químicas que producen cáncer, defectos de nacimiento y otros efectos nocivos relacionados con la reproducción.

PROPUESTA 65 DE CALIFORNIA



ADVERTENCIA: CON EL FIN DE LOGRAR UN FUNCIONAMIENTO SEGURO, LEA ESTAS INSTRUCCIONES ANTES DE UTILIZAR LA BOMBAS. SIGA TODAS LAS INSTRUCCIONES INDICADAS PARA EL MANTENIMIENTO DE LA SEGURIDAD.

PRECAUCIONES DE SEGURIDAD

- Esta bomba está diseñada para bombear agua solamente. No debe utilizarse, bajo ninguna circunstancia, para bombear materiales peligrosos, incluyendo líquidos inflamables tales como gasolina.
- Lea todas las instrucciones de este manual antes de poner en marcha la bomba. Asegúrese de entender completamente el modo de operar de la bomba. Una preparación y operación adecuadas y un mantenimiento sencillo producirán un funcionamiento óptimo y seguro para el operador y una larga vida útil de la unidad.
- Asegúrese de que todas las personas que operen la máquina hayan sido debidamente instruidas sobre su forma de uso segura.
- Asegúrese siempre de que la máquina y todo el equipo asociado estén limpios y que reciban el mantenimiento adecuado, de acuerdo con las instrucciones de este manual.
- Respete todas las reglas de seguridad para el manipuleo y almacenamiento del combustible. Coloque el combustible en recipientes para combustible con orificio de ventilación. No almacene el combustible en un garage, cobertizo u otros sitios contiguos a áreas habitadas. No llene el tanque del combustible en una zona contigua a áreas habitadas. No llene el tanque mientras el motor esté caliente o en funcionamiento. Limpie con cuidado el combustible que pudiera haberse derramado antes de encender el motor.
- No fume ni acerque ninguna llama a las proximidades de la gasolina o de la mezcla combustible.
- No opere la bomba a presión de cierre durante más de 10 minutos.
- Nunca se debe operar la máquina en una atmósfera explosiva, cerca de materiales combustibles o en lugares en los cuales no hay suficiente ventilación para dejar salir los gases de escape. No opere la bomba adentro de una habitación o en espacios muy pequeños.
- Asegúrese siempre de que la máquina esté apoyada sobre una base segura y no pueda deslizarse y causar daño a alguna persona. Recuerde que la manguera de succión de la bomba tiende a tirar la bomba hacia donde se encuentra el líquido durante el bombeado.

SAFETY PRECAUTIONS - Cont'd

- Keep the immediate area free of bystanders.
- When pulling the starter, be sure that nothing is in a position to be hit by the operator's hand or arm.
- Do not touch the hot cylinder and muffler area.
- Shut off the engine and disconnect the spark plug wire before working on any part of the machine.
- Long or continuous exposure to high noise levels, such as in the operation of a gasoline engine may cause permanent hearing impairment or other possible effects. Hearing protection devices are available from your dealer, or can be ordered through him.

PRECAUTIONS DE SECURITE - Suite

- Eloigner tous les badauds des environs immédiats.
- Lorsque l'opérateur tire sur le démarreur, il doit s'assurer que rien ne se trouve dans la trajectoire de son bras ou de sa main.
- Ne pas toucher le cylindre ni la zone du silencieux d'échappement lorsqu'ils sont chauds.
- Arrêter le moteur et débrancher le fil de la bougie avant de travailler sur une pièce quelconque de la machine.
- Une exposition longue ou continue à des niveaux élevés de bruit, comme pendant le fonctionnement d'un moteur à essence, risque de provoquer une perte permanente d'acuité auditive ou autres effets possibles. Des protecteurs individuels sont disponibles auprès du concessionnaire ou peuvent être commandés par son intermédiaire.

PRECAUCIONES DE SEGURIDAD - Continuar

- Mantenga a todas las personas alejadas del área cercana a la bomba.
- Cuando tire del arrancador, asegúrese de que no haya nada ubicado en una posición que el operador pueda golpear con su mano o su brazo.
- No toque el área del amortiguador y el cilindro caliente.
- Apague el motor y desconecte el cable de la bujía antes de reparar cualquier parte de la máquina.
- La exposición prolongada o continua a altos niveles de ruido, tal como el producido por la operación de un motor a gasolina, puede causar una deficiencia auditiva permanente u otros efectos posibles. Su vendedor puede proveerle o encargarle protectores para los oídos.

ASSEMBLY



UNPACKING

The carton contains the pump, a 10' (3.6 m) section of 1" (25 mm) diameter suction hose with fittings, a suction strainer, this manual and the limited warranty. If something is missing, contact your dealer.

INSTALLATION

1. Install a 1" (25 mm) barbed nylon fitting (A) on pump.

MONTAGE



DEBALLAGE

Le carton contient la pompe, une section de tuyau d'aspiration longue de 3,6 m et de 25 mm de diamètre avec raccords, une crépine d'aspiration, ce manuel et la garantie limitée. Si l'un de ces articles est manquant, en aviser le concessionnaire.

INSTALLATION

1. Mettre en place un raccord cannelé en nylon de 25 mm (A) sur la pompe.

ARMADO



DESEMPAQUE

La caja contiene la bomba, una sección de 3,6 m de manguera de succión de 25 mm de diámetro con accesorios, un colador de succión, este manual y la garantía limitada. Si faltara algo, contacte a su vendedor.

INSTALACION

1. Instalar un accesorio de nilón con púas de 25 mm (A) en la bomba.

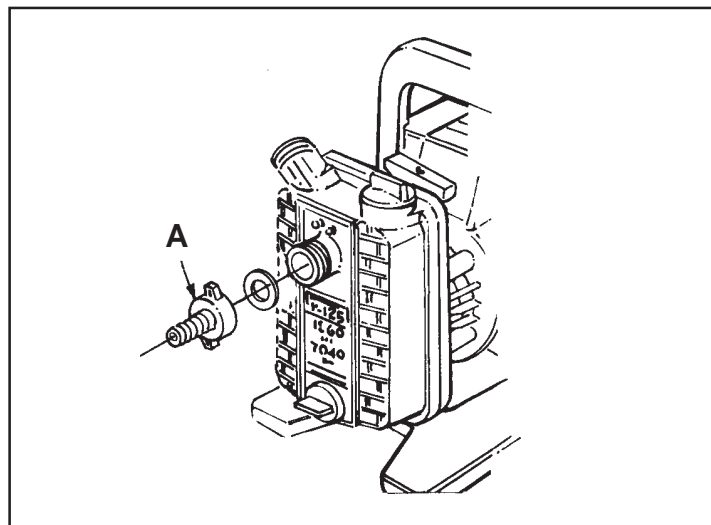

ASSEMBLY - Cont'd

2. Attach the 1" (25 mm) diameter suction hose (A) to the fitting. Slip clamp (B) over hose before attaching to fitting. Tighten clamp.

MONTAGE - Suite

2. Brancher le tuyau d'aspiration (A) de 25 mm de diamètre au raccord. Faire glisser le collier (B) sur le tuyau avant de brancher celui-ci au raccord. Serrer le collier.

ARMADO - Continuar

2. Unir la manguera de succión de 25 mm de diámetro (A) al accesorio. Deslizar la abrazadera (B) sobre la manguera antes de unirla al accesorio. Ajustar la abrazadera.

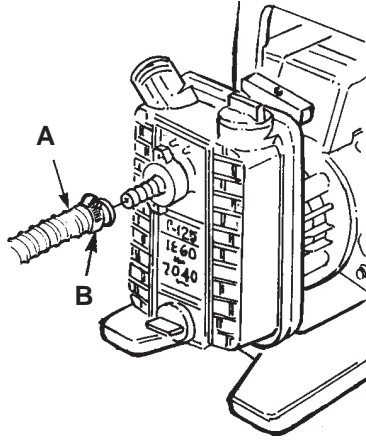

3. Assemble strainer (D) to suction hose (D). Secure with clamp (E).

3. Fixer la crépine (C) au tuyau d'aspiration (D). Bloquer au moyen du collier (E).

3. Unir el colador (C) a la manguera de succión (D). Asegurar con la abrazadera (E).

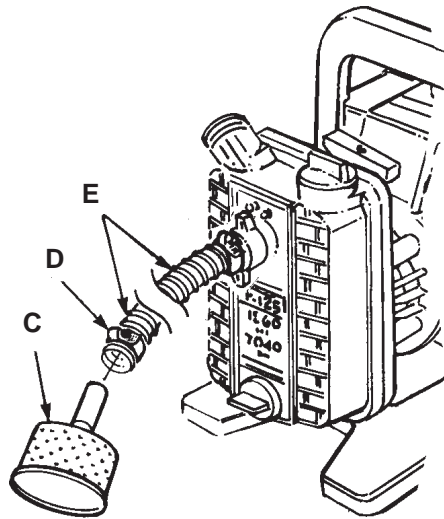

When using a garden hose, connect the garden hose adapter (F) to the pump discharge outlet (G).

Lors de l'utilisation d'un tuyau d'arrosage, brancher l'adaptateur de celui-ci (F) à l'orifice de sortie de la pompe (G).

Si se usa una manguera de jardín, conectar el adaptador de la manguera de jardín (F) a la boca de salida de descarga de la bomba (G).

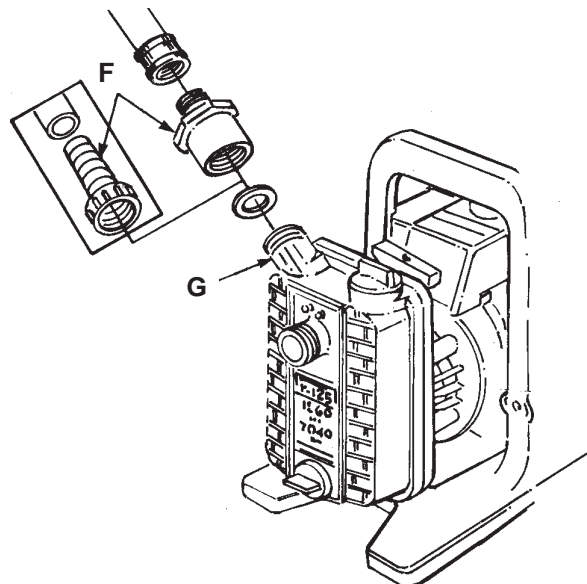

PREPARING FOR USE

FUELING

This product is powered by a 2-cycle engine and requires pre-mixing gasoline and 2-cycle oil. Pre-mix unleaded gasoline and 2-cycle engine oil in a clean 1 gallon container approved for gasoline.

RECOMMENDED FUEL: THIS ENGINE IS CERTIFIED TO OPERATE ON UNLEADED GASOLINE INTENDED FOR AUTOMOTIVE USE.

Mix Homelite® **Premium Exact Mix™** Oil with gasoline according to the instructions on the package. If **Premium Exact Mix™** oil is not available, use a high quality 2-cycle engine oil, mixed at 4 oz. per gallon (US).

DO NOT USE AUTOMOTIVE OIL OR 2-CYCLE OUTBOARD OIL.

NOTE: **Premium Exact Mix™** fuel mix will stay fresh up to 30 days.

DO NOT mix quantities larger than usable in a 30 day period.

FUEL MIXTURE

PREMIUM EXACT MIX™ (50:1)

Gasoline 1 gallon (US)	Oil 2.6 oz.
1 Liter	20cc

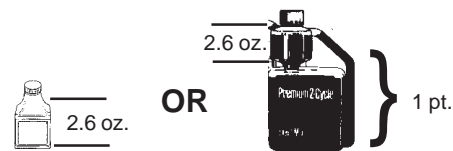

Premium Exact Mix™ one pint bottle is the best value and the easiest to use.

FILLING TANK

1. Loosen fuel cap slowly. Rest the cap on a clean surface.
2. Carefully pour fuel into the tank. Avoid spillage.
3. Immediately replace fuel cap and hand tighten. Wipe up any fuel spillage.
4. It is normal for smoke to be emitted from a new engine after first use.

NOTE: Always shut off engine before fueling. Never add fuel to a machine with a running or hot engine. Move at least 10 feet (3m) from refueling site before starting engine. **DO NOT SMOKE!**

ETAPES PRELIMINAIRES

REPLISSAGE EN CARBURANT

Cet appareil est entraîné par un moteur 2 temps, qui nécessite un mélange d'essence et d'huile spéciale 2 temps pour fonctionner. Prémélanger de l'essence sans plomb et de l'huile à moteur 2-temps dans contenant d'un gallon propre homologué.

CARBURANT RECOMMANDÉ : CE MOTEUR EST CERTIFIÉ POUR FONCTIONNER AVEC DE L'ESSENCE AUTOMOBILE. Mélanger de l'huile Homelite® **Premium Exact Mix™** Oil avec de l'essence conformément aux instructions de leur emballage. À défaut d'huile **Premium Exact Mix™**, mélanger 4 onces d'huile pour moteurs 2 temps de qualité supérieure par gallon (US).

L'EMPLOI D'HUILE POUR MOTEURS AUTOMOBILES OU POUR 2 TEMPS HORS-BORD EST INTERDITE.

NOTE: Un mélange carburant à base d'huile **Premium Exact Mix™** est utilisable pendant 30 jours.

Ne pas mélanger des quantités de carburant supérieures à ce qui peut être utilisé pendant les 30 prochains jours.

MÉLANGE DU CARBURANT

PREMIUM EXACT MIX™ (50:1)

Essence 1 gallon (US)	D'huile 2.6 oz.
1 Liter	20cc



Le contenant de 474 ml (1 pint) de **Premium Exact Mix™** est idéal et le plus facile à utiliser.

REPLISSAGE DU RÉSERVOIR DE CARBURANT

1. Desserrer le bouchon du réservoir lentement. Le poser sur une surface propre.
2. Verser avec précaution le mélange dans le réservoir. Veiller à ne pas verser de carburant à côté de l'orifice.
3. Remettre le bouchon en place immédiatement et le serrer à la main. Essuyer tout éventuel épanchement de carburant.
4. Il est normal qu'un moteur neuf fume après son premier fonctionnement.

REMARQUE : Toujours arrêter le moteur avant de remplir le réservoir. Ne jamais mettre de carburant dans un appareil dont le moteur fonctionne (ou est chaud). S'éloigner d'au moins 3 m (10 pieds) de l'emplacement où le réservoir a été rempli avant de remettre le moteur en route. **INTERDIT DE FUMER !**

PREPARATIVOS PARA EL USO

COMBUSTIBLE

Este producto está equipado con un motor de 2 tiempos y requiere gasolina previamente mezclada y aceite para 2 tiempos. Mezcle gasolina sin plomo con aceite para motores de 2 tiempos de alta calidad en un recipiente limpio de un galón homologado para uso con gasolina.

COMBUSTIBLE RECOMENDADO: ESTE MOTOR ESTA HOMOLOGADO PARA FUNCIONAR CON GASOLINA SIN PLOMO PARA VEHICULOS. Utilice cualquier tipo de gasolina especificada para vehículos junto con los aceites Homelite® **Premium Exact Mix™** Oil, de conformidad con las instrucciones que figuran en el paquete. En caso de que no pueda adquirir un aceite fabricado por **Premium Exact Mix™**, utilice un aceite para motores de 2 tiempos de alta calidad mezclado con una proporción de 4 oz. por galón.

NO UTILICE ACEITE PARA AUTOMOVILES O PARA MOTORES FUERABORDA DE 2 TIEMPOS.

NOTE: La mezcla de combustible **Premium Exact Mix™** se mantendrá en condiciones adecuadas durante un período de hasta 30 días.

NO MEZCLE cantidades superiores a las que se puedan utilizar en un período de 30 días.

MEZCLA DE COMBUSTIBLE

PREMIUM EXACT MIX™ (50:1)

Gasolina 1 gallon (US)	Aceite 2.6 oz.
1 Liter	20cc

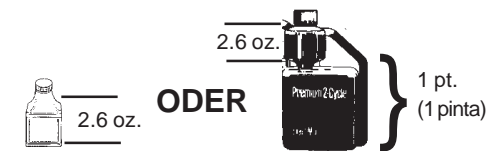

Premium Exact Mix™ en la botella de una pinta ofrece el mejor valor y el uso más fácil.

LLENADO DEL DEPOSITO DE COMBUSTIBLE

1. Afloje lentamente el tapón de la gasolina. Deje el tapón en una superficie limpia.
2. Vierta cuidadosamente la gasolina en el depósito. Evite el derramamiento.
3. Vuelva a poner inmediatamente el tapón en su sitio y apriételo con la mano. Si fuese necesario, limpie la gasolina derramada.
4. Es normal que salga humo de un motor nuevo después de ser utilizado por primera vez.

NOTA: Apague siempre el motor antes de depositar el combustible. No añada nunca gasolina a una máquina con el motor en marcha o mientras el motor esté caliente. Antes de poner en marcha el motor, apártese 10 pies (3m) del lugar donde haya efectuado el llenado del depósito. **¡NO FUMAR!**

OPERATION

NOTE

Never start the engine if the pump is dry. Water is needed for seal lubrication and for priming.

1. Make sure engine is properly fueled. See fueling instructions in "Preparing for Use."

FONCTIONNEMENT

REMARQUE

Ne jamais faire démarrer le moteur si la pompe est sèche. La présence d'eau est nécessaire pour lubrifier le joint et amorcer la pompe.

1. S'assurer que le moteur est convenablement alimenté en carburant. Voir les instructions concernant le plein de carburant dans "Etapas préliminaires".

OPERACION

NOTA

Nunca encienda el motor si la bomba está seca. Se necesita agua para la lubricación del sello y para el cebado.

1. Asegúrese de que el motor tenga el combustible adecuado. Vea las instrucciones sobre combustible bajo "Preparativos para el uso".

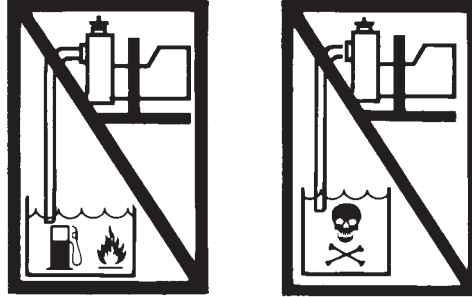

2. Place pump on solid footing and as close to water as possible. The lower the vertical lift distance from the surface to pump, the faster the priming and the higher the volume of water pumped. The pump will pump up to 20 feet (6.1 m) lift.

2. Placer la pompe de façon à ce qu'elle soit stable et aussi près de l'eau que possible. Plus la distance verticale séparant la pompe de la surface de l'eau est faible, plus l'amorçage est rapide et le volume d'eau pompé élevé. Cette distance verticale peut aller jusqu'à 6,1 m.

2. Coloque la bomba sobre una base sólida y lo más cerca posible al agua. Cuanto más corta sea la distancia vertical desde la superficie hasta la bomba, más rápido será el cebado y más elevado será el volumen de agua bombeada. La bomba funcionará a una distancia vertical de hasta 6,1 m.

3. Completely submerge strainer into water.

3. Plonger entièrement la crépine dans l'eau.

3. Sumerja totalmente el colador en el agua.

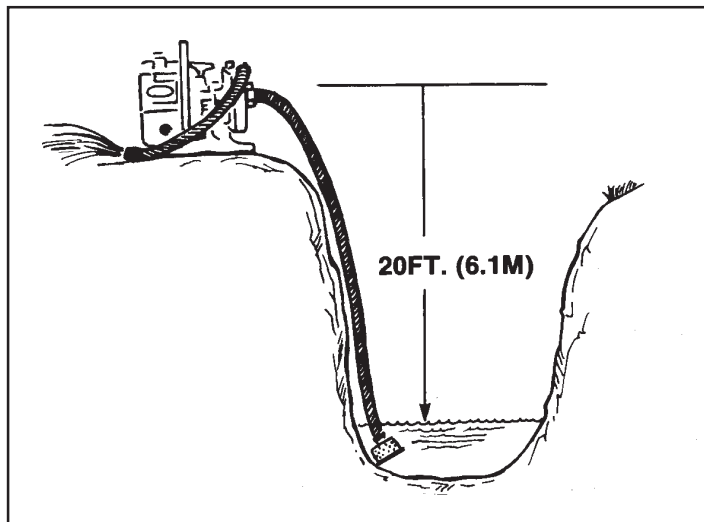

OPERATION - Cont'd

4. When strainer may become clogged with dirt and leaves, prepare a bed of stones (A) or tie strainer to a pail (B).

FONCTIONNEMENT - Suite

4. Lorsque la crépine est bouchée par de la terre et des feuilles, préparer un lit de pierres (A) ou attacher la crépine à un seau (B).

OPERACION - Cont'd

4. Si el colador se tapara con tierra y hojas, prepare una base con piedras (A) o ate el colador a un balde (B).

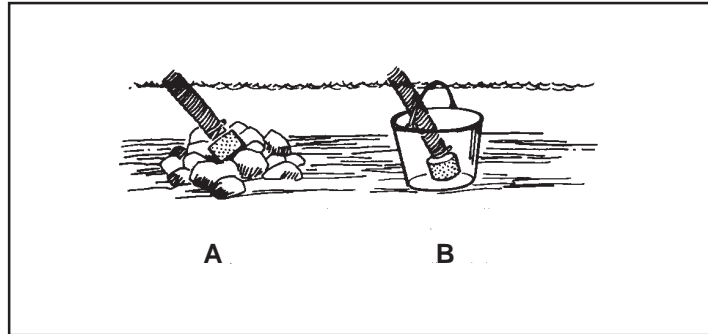

5. Remove the filler plug (C) and fill with water completely. Replace filler plug. Tighten securely.

5. Retirer le bouchon de remplissage (C) et remplir d'eau. Remettre le bouchon et bien serrer.

5. Saque el tapón de llenado (C) y llene totalmente con agua. Coloque nuevamente el tapón de llenado. Ajuste bien.

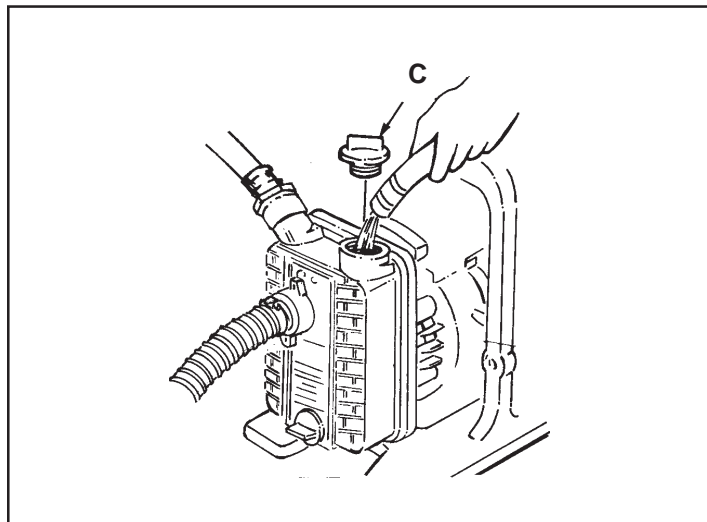

OPERATION - Cont'd
TO START THE ENGINE:

1. Position pump for safe starting.
2. Push primer bulb (A) 5 to 6 times.
3. Move "black" choke lever (B) to choke position (H).

FONCTIONNEMENT - Suite
POUR FAIRE DÉMARRER LE MOTEUR:

1. Positionner la pompe pour permettre un démarrage en toute sécurité.
2. Appuyer sur le titillateur (A) jusqu'à 6 fois.
3. Placer la manette de starter «noire» (B) en position d'étranglement (H).

OPERACION - Cont'd
PARAPONER EN MARCHA EL MOTOR:

1. Ubique la bomba de manera tal que la puesta en marcha sea segura.
2. Empuje el bulbo de cebado (A) 5 a 6 veces.
3. Mueva la palanca "negra" de estrangulación (B) a la posición apropiada (H).

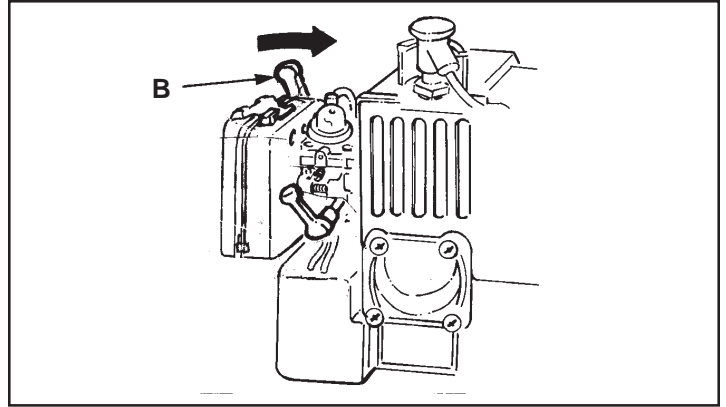
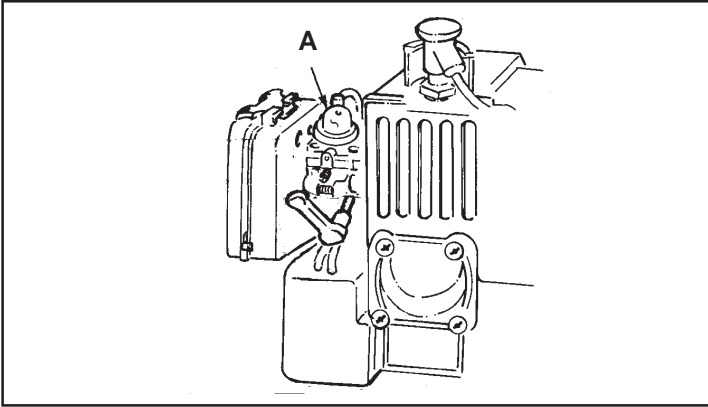

4. Rotate "red" throttle lever to run position (C) (↶).

4. Tourner la manette des gaz «rouge» à la position de marche (Run) (C) (↶).

4. Mueva la palanca "roja" del regulador a la posición de funcionamiento (C) (↶).

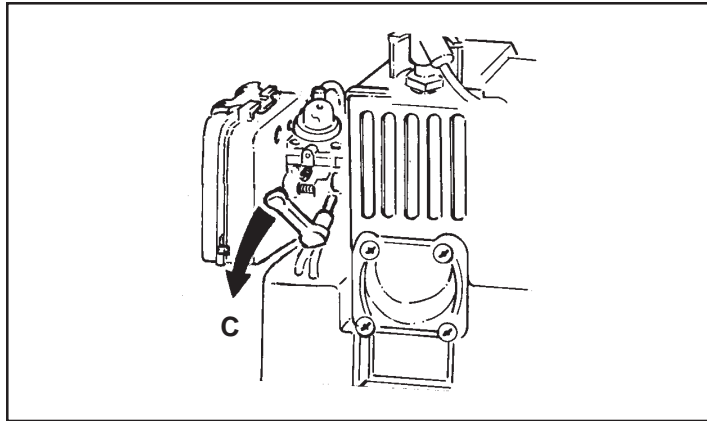

5. Pull starter (D) until engine tries to run.

5. Tirer sur le démarreur (D) jusqu'à ce que le moteur commence à se lancer.

5. Tire del arrancador (D) hasta que el motor trate de andar.

NOTE

If engine doesn't start in 7 pulls, proceed to step 6.

REMARQUE

Si le moteur ne démarre pas après 7 actionnements du démarreur, passer à l'étape 6.

NOTA

Si el motor no arranca después de 7 tirones, proceda como se indica en el paso 6.

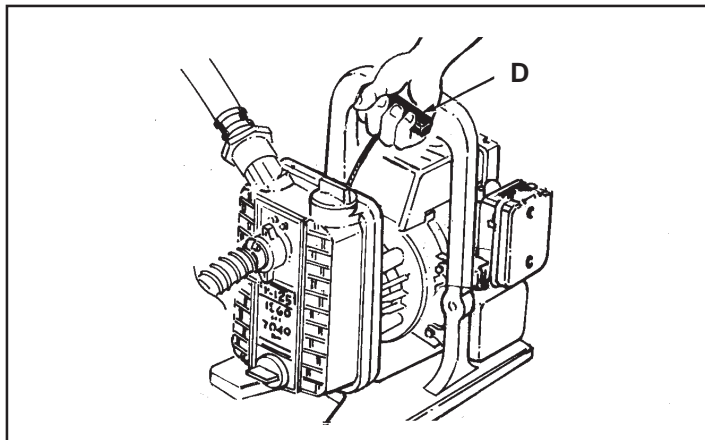

6. Move choke to half choke position (E).
7. With throttle open, pull starter until engine runs.

6. Placer la manette de starter en position de demiétrangement (E).
7. Après avoir ouvert le papillon des gaz, tirer sur le démarreur jusqu'à ce que le moteur tourne.

6. Mueva la palanca de estrangulación a la posición media (E).
7. Con el regulador abierto, tire del arrancador hasta que el motor funcione.

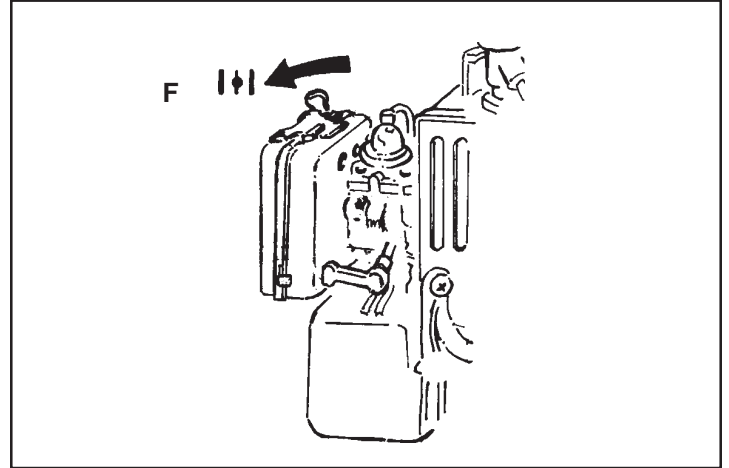
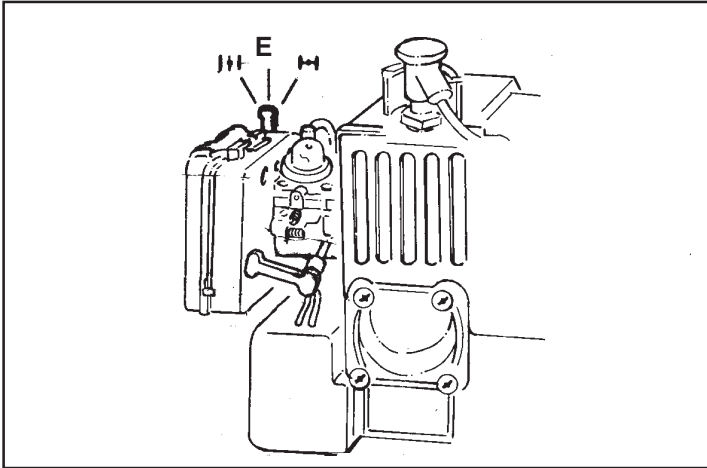

8. After 5 to 45 seconds warm up, move choke lever to run position (F).

The throttle lever is adjustable with (3) preset positions - full speed, half speed and off. If another speed position is needed, set lever between the preset positions.

8. Après avoir laissé le moteur chauffer pendant 5 à 45 secondes, placer la manette de starter en position de marche (F).

La manette des gaz possède trois (3) positions pré-réglées - plein régime, mi-régime et arrêt. Si une autre position est nécessaire, placer la manette entre les positions pré-réglées.

8. Después de 5 a 45 segundos de calentamiento, mueva la palanca de estrangulamiento a la posición de marcha (F).

La palanca del acelerador puede ajustarse en (3) posiciones prefijadas - velocidad máxima, velocidad media y desconectado. En caso de necesitarse otra posición de velocidad, poner la palanca entre las posiciones prefijadas.

TO STOP:

Rotate throttle lever to STOP position (G) (STOP).

POUR ARRETER LE MOTEUR:

Tourner la manette des gaz à la position STOP (G) (STOP).

PARA PARAR:

Mueva la palanca del regulador a la posición PARAR (G) (STOP).

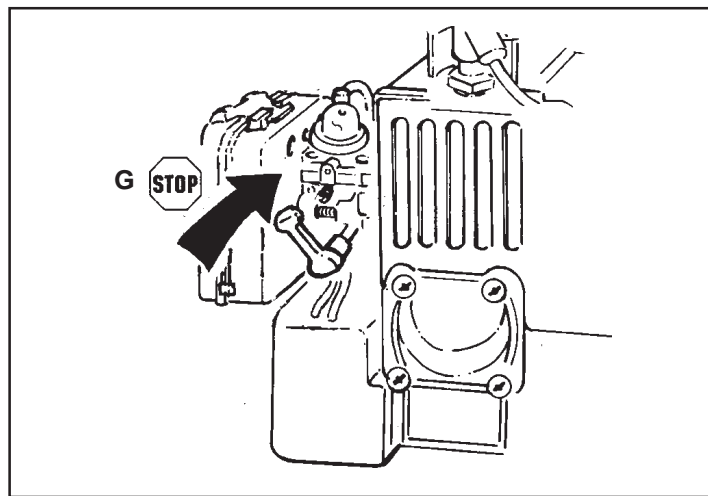

NOTE

If pump fails to prime in three minutes, stop the engine. Make sure the intake hose is tight and is not blocked or kinked. Make sure pump is completely filled with water. Restart engine.

REMARQUE

Si la pompe ne s'amorce pas en 3 minutes, arrêter le moteur. S'assurer que le tuyau d'aspiration est bien serré et n'est pas bloqué ni tortillé. S'assurer que la pompe est remplie d'eau. Refaire démarrer le moteur.

NOTA

Si la bomba no se ceba en 3 minutos, pare el motor. Asegúrese de que la manguera de entrada esté ajustada y no esté tapada o enredada. Asegúrese de que la bomba esté totalmente llena con agua. Ponga nuevamente en marcha el motor.

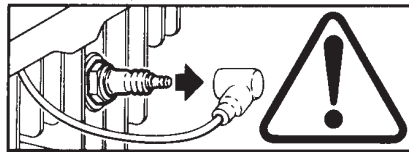

AIR FILTER

A dirty air filter will restrict the air intake of your unit and cause it to run poorly or have low power. (The symptoms of a dirty filter are often mistaken for an out-of-adjustment carburetor.)

Periodically clean the filter by following the procedures outlined below:

1. Remove the air filter cover (A) by gently pulling on the cover while carefully prying up on the latches with a screwdriver (see illustration).
2. Remove the filter (B) and clean it in warm soapy water. Air dry the filter and reinstall.
3. Reinstall the cover making sure the latches are locked in position.

NOTE

The air filter cover and box have alignment tabs that ensure proper installation of the cover. The cover cannot be installed if the tabs are not aligned properly.

FILTRE À AIR

Un filtre à air sale réduira l'admission d'air de votre appareil et par conséquent son rendement ou sa puissance. (Les symptômes d'un filtre sale sont souvent confondus avec ceux d'un carburateur mal ajusté.)

Nettoyez périodiquement le filtre en suivant les étapes indiquées ciaprès:

1. Enlevez le couvercle du filtre à air (A) en tirant délicatement sur le couvercle tout en exerçant soigneusement un effet de levier sur les cliquets de verrouillage à l'aide d'un tournevis (voir l'illustration).
2. Enlevez le filtre (B) et lavez-le dans de l'eau tiède savonneuse. Séchez-le à l'air avant de le remonter.
3. Remettez le couvercle en place en vous assurant que les cliquets sont verrouillés en place.

REMARQUE

La boîte et le couvercle du filtre à air sont pourvus de pattes d'alignement facilitant un montage approprié du couvercle. Le couvercle ne peut pas être monté si les pattes ne sont pas bien alignées.

FILTRO DE AIRE

Un filtro de aire sucio restringirá la admisión de aire del aparato y provocará un funcionamiento deficiente o de baja potencia. (Con frecuencia, los síntomas de un filtro sucio se confunden con un desajuste del carburador).

Periódicamente limpie el filtro siguiendo el procedimiento que se indica a continuación:

1. Saque la cubierta del filtro de aire (A) tirando suavemente de la cubierta mientras palanquea cuidadosamente las trabas con un destornillador (ver la ilustración).
2. Saque el filtro (B) y límpielo en agua caliente y jabonosa. Deje secar el filtro al aire y vuélvalo a colocar.
3. Vuelva a colocar la cubierta asegurándose de que las trabas se hayan fijado en su lugar.

NOTA

La cubierta del filtro de aire y la caja tienen lengüetas de alineación que garantizan la instalación adecuada de la cubierta. No puede instalarse la cubierta si las lengüetas no están correctamente alineadas.

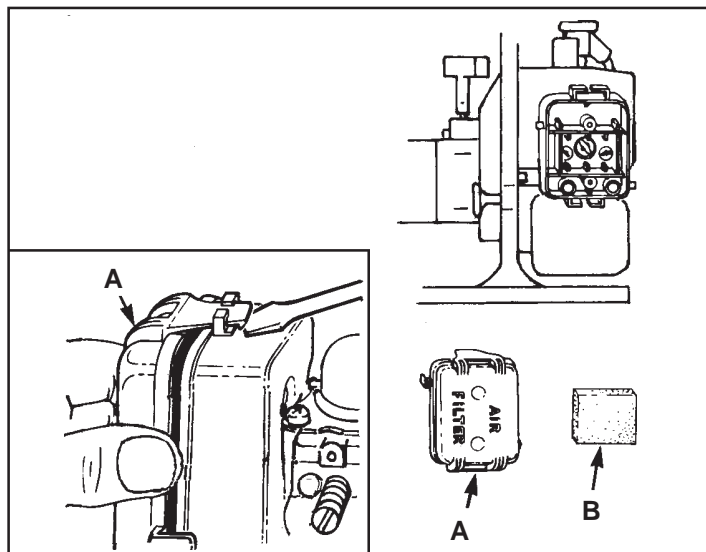

FUEL CAP FILTER

The fuel filter cap (C) contains a filter (D) and a check valve (E). A clogged filter or faulty check valve will cause a failure to accelerate and lean running. Replace fuel cap. A leaking fuel cap is a fire hazard.

FILTRE DE BOUCHON DE RESERVOIR DE CARBURANT

Le bouchon du réservoir de carburant (C) comporte un filtre (D) et une soupape d'arrêt (E). Un filtre bouché ou une soupape d'arrêt défectueuse risque de provoquer des difficultés d'accélération et un mauvais rendement. Remplacer le bouchon du réservoir de carburant. Un bouchon qui fuit risque de provoquer un incendie.

FILTRO DE LA TAPA DEL COMBUSTIBLE

La tapa filtro del combustible (C) contiene un filtro (D) y una válvula de retención (E). Un filtro tapado o una válvula de retención defectuosa pueden impedir la aceleración y perjudicar el funcionamiento. Reemplace la tapa del combustible. Una tapa del combustible que gotea representa un riesgo de fuego.

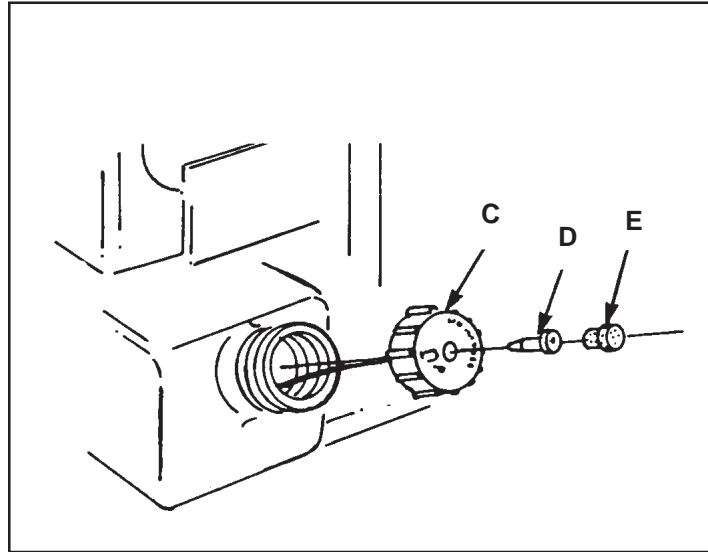

CARBURETOR ADJUSTMENT

The carburetor was adjusted at the factory. Slight readjustment may be required for operation above 5000 feet (1500 m) altitude. Adjustment by the owner is not recommended. See an authorized servicing dealer for carburetor adjustment.



CAUTION

Improper carburetor adjustment may result in the following:

1. Hard starting.
2. Unstable idling
3. Poor acceleration
4. Severe engine damage

REGLAGE DU CARBURATEUR

Le carburateur a été réglé en usine. Il est possible que de légers réglages soient nécessaires si l'appareil est utilisé à 1500 mètres d'altitude. Il n'est pas recommandé que vous fassiez le réglage vous-même. Voyez un vendeur agréé pour qu'il règle votre carburateur.



ATTENTION

Un réglage incorrect du carburateur peut entraîner:

1. la difficulté du démarrage.
2. l'instabilité du ralenti.
3. une accélération médiocre.
4. de graves dégâts au moteur

REGULACION DEL CARBURADOR

El carburador ha sido ajustado en la fábrica. Puede ser necesario ajustar un poco el carburador para trabajar a altitudes de más de 1500 m. No se recomienda que el propietario haga el ajuste. Vea a un distribuidor de servicio autorizado para ajustar el carburador.



PRECAUCION

El ajuste incorrecto del carburador puede causar lo siguiente:

1. Dificultad al arrancar el motor
2. Marcha lenta inestable.
3. Incapacidad de aceleración.
4. Daño serio al motor

SPARK PLUG

Always replace the spark plug with a (14 mm) Champion RDJ-7Y, tapered seat type (gasketless) resistor plug with .025" (0.63 mm) electrode gap or an equivalent plug of the same configuration. The firing gap (A) between the electrodes should be set with a wire type feeler gauge and should be done after plug has been cleaned.

BOUGIE

Toujours remplacer la bougie par une bougie antiparasite du type à siège conique (sans joint d'étanchéité) Champion RDJ-7Y (14 mm) à électrodes écartées de 0,63 mm ou par une bougie équivalente de même configuration. L'écartement d'allumage (A) des électrodes doit être réglé à l'aide d'une jauge d'épaisseur du type à fils, une fois que la bougie a été nettoyée.

BUJIA DE ENCENDIDO

Cuando reemplace la bujía, utilice siempre una bujía Champion RDJ-7Y (14 mm), de tipo asiento ahusado (sin empaquetadura) resistencia, con un intervalo de electrodo de 0,63 mm o una bujía equivalente con la misma configuración. El intervalo de encendido (A) entre los electrodos debe graduarse con una tira calibradora tipo alambre y debe efectuarse después de limpiar la bujía.

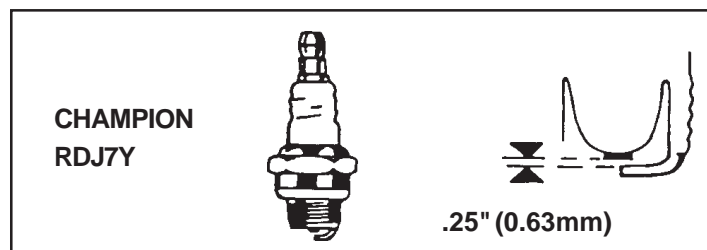

MAINTENANCE - Cont'd

SEALS & IMPELLER

A drop in pump pressure or leaking seals may indicate wear. If this occurs, see your authorized servicing dealer.

NOTE

Adjustments and repairs often can be attended by the pump owner. Exceptions are where special diagnostic equipment and training in small engine repair are required. In these cases, see your authorized servicing dealer.

NOTE

If pumping salt water, be sure to flush pump with fresh water and rinse the entire unit.

STORAGE

1. Flush pump with clean water.
2. Drain fuel tank.

NOTE

Pump should not be run without water.

3. Let engine run until it stops.
4. Drain water from the pump by removing the drain plug (A).
5. Clean off exterior of pump.
6. Store the pump in a safe, well-ventilated place. Keep it away from garden chemicals and salts.

ENTRETIEN - Suite

JOINTS & ROTOR

Une baisse de pression d'eau ou des fuites au niveau des joints peu(ven)t indiquer une usure. Si cela se produit, s'adresser au concessionnaire agréé.

REMARQUE

Les réglages et réparations peuvent souvent être effectués par le propriétaire de la pompe. Il n'en est pas ainsi lorsqu'un matériel de diagnostic spécial et une formation à l'entretien des petits moteurs sont nécessaires. Dans de tels cas, s'adresser au concessionnaire agréé.

REMARQUE

En cas de pompage d'eau de mer, s'assurer de laver la pompe avec de l'eau douce et de rincer l'ensemble de la machine.

REMISAGE

1. Laver la pompe à l'eau claire.
2. Vidanger le réservoir de carburant.

REMARQUE

La pompe ne doit pas tourner sans eau.

3. Laisser le moteur tourner jusqu'à ce qu'il s'arrête.
4. Vidanger l'eau de la pompe en retirant le bouchon de vidange (A).
5. Nettoyer l'extérieur de la pompe.
6. Remiser la pompe dans un endroit bien aéré où elle sera en sécurité, loin des produits chimiques de jardinage et des sels.

MANTENIMIENTO -

Continuar

SELLOS Y PROPULSOR

Una disminución en la presión de la bomba o sellos con filtraciones pueden indicar desgaste. Si esto sucede, contacte a su proveedor de servicio autorizado.

NOTA

Los ajustes y las reparaciones pueden ser efectuadas a menudo por el propietario de la bomba; excepto cuando se necesitan equipos de diagnóstico especiales o entrenamiento en reparación de motores pequeños. En estos casos, vea al proveedor de servicio autorizado.

NOTA

Si está bombeando agua salada, asegúrese de pasar un chorro de agua fresca por la bomba y de enjuagar toda la unidad.

ALMACENAMIENTO

1. Pase un chorro de agua limpia por la bomba.
2. Drene el tanque de combustible.

NOTA

La bomba no debe hacerse funcionar sin agua.

3. Deje funcionar el motor hasta que pare.
4. Drene el agua de la bomba sacando el tapón de drenado (A).
5. Limpie el exterior de la bomba.
6. Almacene la bomba en un lugar seguro y bien ventilado. Manténgala lejos de los productos químicos de jardinería y sales.

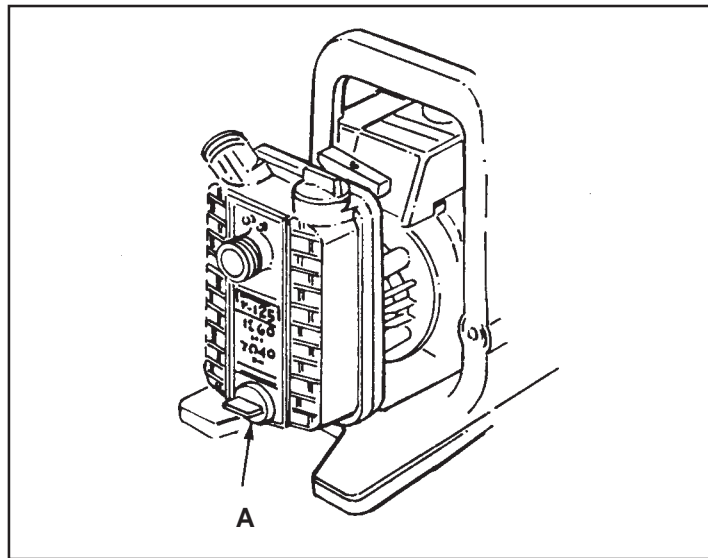

NOTE

The hose is made of P.V.C. It should not be stored in temperatures less than -10° or above 150°F. This will cause hose to deteriorate.

REMARQUE

Le tuyau est en P.V.C. Il ne doit pas être remisé à des températures inférieures à -22°C ni supérieures à 65°C. Sinon, il risquerait de se détériorer.

NOTA

La manguera está hecha de P.V.C. No debe almacenarse a temperaturas inferiores a -22°C o superiores a 65°C. Esto causará el deterioro de la manguera.

HOMELITE® PRODUCT - LIMITED WARRANTY

John Deere Consumer Products, Inc. warrants to the original retail purchaser that this Homelite® Product is free from defects in material and workmanship and agrees to repair or replace at John Deere Consumer Products, Inc.'s discretion any defective Product free of charge within these time periods from the date of purchase:

- **One year, if the Product is used for personal, family, or household use;**
- **90 days, if the Product is used for any other purpose, such as commercial or rental use.**

This warranty is not transferable and does not cover damage resulting from other than defects in material or workmanship, or damage caused by unreasonable use, including the failure to provide reasonable and necessary maintenance. In addition, this warranty does not cover general check-ups on electrical equipment, tune-ups on gasoline engines or replacement of non-defective parts (such as electrical brushes, cables, plugs, spark plugs, filters, starter ropes, etc.) that may wear and need to be replaced with reasonable use within the warranty period or which may require replacement in connection with normal maintenance. This warranty applies only to products sold within the United States of America, the District of Columbia, Canada, Mexico, the Commonwealth of Puerto Rico, the Virgin Islands, Guam, the Canal Zone, or American Samoa.

SAVE YOUR SALES SLIP

Proof of purchase in the form of your dated sales receipt, cash register slip, etc. showing the serial number and the model of your Product will be required before our dealers can perform warranty service on the Product. You must at your own expense arrange to deliver or ship the Product for warranty repairs and arrange for pickup or return of the Product after repairs have been made.

This warranty does not apply to any trade accessory, engine or electric motor which is separately warranted by another manufacturer and not manufactured by John Deere Consumer Products, Inc.

THIS LIMITED WARRANTY IS IN LIEU OF ALL OTHER EXPRESS WARRANTIES. ANY IMPLIED WARRANTY OF FITNESS FOR A PARTICULAR PURPOSE, MERCHANTABILITY OR OTHERWISE, APPLICABLE TO THIS PRODUCT, SHALL BE LIMITED IN DURATION TO THE DURATION OF THIS LIMITED WARRANTY. JOHN DEERE CONSUMER PRODUCTS, INC. SHALL NOT BE LIABLE FOR ANY SPECIAL, INCIDENTAL OR CONSEQUENTIAL DAMAGES.

SOME STATES DO NOT ALLOW LIMITATIONS ON HOW LONG AN IMPLIED WARRANTY LASTS, SO THE ABOVE LIMITATION MAY NOT APPLY TO YOU. SOME STATES DO NOT ALLOW THE EXCLUSION OR LIMITATION OF INCIDENTAL OR CONSEQUENTIAL DAMAGES, SO THE ABOVE LIMITATION OR EXCLUSION MAY NOT APPLY TO YOU.

HOW TO OBTAIN WARRANTY SERVICE

Warranty service can be obtained from a Homelite® dealer authorized to make warranty repairs. If you need warranty service, check first with the Homelite® dealer from whom you purchased the Product, or call the following number for the name and location of the nearest dealer providing warranty service: 1-800-242-4672 - United States, Puerto Rico, and Virgin Islands. In Canada, you may also obtain this information from our Sales Office: **JOHN DEERE CONSUMER PRODUCTS, LIMITED, 1850 55TH AVENUE, LACHINE, QUEBEC, CANADA H8T-3J5** or call **1-800-363-5715. FOR WARRANTY SERVICE INFORMATION OUTSIDE THE USA AND CANADA, PLEASE CONTACT YOUR LOCAL HOMELITE® DEALER.**

John Deere Consumer Products, Inc. will not make any reimbursements for warranty service, except to Homelite® dealers authorized to make warranty repairs. You must present your sales receipt when making any claim for warranty service.

This warranty gives you specific legal rights, and you may also have other rights which vary from state to state.

This product is certified in Canada to comply with radio interference standards. Replace spark plug with resistor spark plug only.

This warranty is given by John Deere Consumer Products, Inc., Post Office Box 7047, Charlotte, North Carolina 28241.

An extended warranty is available for most Homelite® products. Contact an authorized Homelite® servicing dealer.

PRODUIT HOMELITE - GARANTIE LIMITÉE

Produits consommateurs John Deere Limitée garantit à l'acquéreur original (vente au détail) que ce produit Homelite ne présente pas de défauts de matière ou de main d'oeuvre, et s'engage à réparer ou à remplacer (à la discrétion de Produits consommateurs John Deere Limitée) gratuitement tout produit défectueux pendant la durée ci-dessous à compter de la date de l'achat :

- **Un an, si le produit est utilisé dans le cadre personnel, familial ou domestique.**
- **90 jours, si le produit est utilisé différemment, en particulier de façon commerciale ou en location.**

La présente garantie n'est pas cessible ; elle ne couvre pas les dommages ne découlant pas de défauts de matière ou de main d'oeuvre, ni les dommages causés par une utilisation non raisonnable, en particulier tout manquement à assurer l'entretien raisonnable et nécessaire. De plus, la présente garantie ne couvre pas les vérifications générales d'équipements électriques, la mise au point des moteurs à essence ou le remplacement de pièces non-défectueuses (balais, câbles, bouchons, bougies, filtres, cordes de lanceurs, etc.) sujettes à l'usure et nécessitant un remplacement dans le cas d'une utilisation raisonnable pendant la période couverte par la garantie, ou susceptibles d'être remplacées à l'occasion d'opérations d'entretien normales. La présente garantie ne s'applique qu'aux produits vendus aux États-Unis d'Amérique, dans le District de Columbia, au Canada, Mexico, dans le Commonwealth de Puerto Rico, aux Îles Vierges, à Guam, dans la Zone du Canal ou aux Samoa Américaines.

CONSERVEZ VOTRE REÇU

Une preuve d'achat, sous forme de reçu de vente daté, ticket de caisse, etc. indiquant le numéro de série et le modèle de votre produit sera exigée avant toute intervention de nos concessionnaires sur le produit sous garantie. Vous devrez obligatoirement assurer à vos frais la livraison ou l'expédition du produit en cas de réparations sous garantie, ainsi que la reprise ou le retour du produit après réparation.

La présente garantie ne s'applique pas aux accessoires professionnels, moteurs (électriques ou autres) couverts par la garantie d'un autre fabricant et non fabriqués par John Deere Consumer Products, Inc.

LA PRÉSENTE GARANTIE LIMITÉE TIENT LIEU DE TOUTE AUTRE GARANTIE EXPLICITE. LA DURÉE DE TOUTE GARANTIE IMPLICITE D'APTITUDE À UNE FIN QUELCONQUE, DE QUALITÉ MARCHANDE OU AUTRE, APPLICABLE À CE PRODUIT, SERA LIMITÉE À LA DURÉE DE LA PRÉSENTE GARANTIE LIMITÉE. PRODUITS CONSOMMATEURS JOHN DEERE LIMITÉE NE SERA RESPONSABLE D'AUCUNS DOMMAGES SPÉCIAUX, ACCESSOIRES OU INDIRECTS.

CERTAINS ÉTATS INTERDISSENT DE LIMITER LA DURÉE D'UNE GARANTIE IMPLICITE ; DE CE FAIT, LA LIMITE CI-DESSUS PEUT NE PAS S'APPLIQUER À VOUS. CERTAINS ÉTATS INTERDISSENT L'EXCLUSION OU LA LIMITE DES DOMMAGES ACCESSOIRES OU INDIRECTS ; DE CE FAIT, LA LIMITE OU L'EXCLUSION CI-DESSUS PEUT NE PAS S'APPLIQUER À VOUS.

COMMENT OBTENIR UNE RÉPARATION SOUS GARANTIE

Une réparation sous garantie peut être obtenue auprès d'un concessionnaire Homelite agréé pour effectuer des réparations sous garantie. Si vous avez besoin d'une réparation sous garantie, commencez par prendre contact avec le concessionnaire Homelite chez qui vous avez acheté le produit, ou téléphonez au numéro ci-dessous pour obtenir le nom et l'adresse du concessionnaire le plus proche assurant les réparations sous garantie : 1-800-242-4672 pour les États-Unis d'Amérique, Porto Rico et les Îles Vierges. Au Canada, vous pouvez obtenir ces renseignements auprès de notre Bureau de Ventes : **Produits consommateurs JOHN DEERE CONSUMER PRODUCTS, LIMITED, 1850 55e AVENUE, LACHINE, QUÉBEC, CANADA H8T-3J5 OU TÉLÉPHONEZ AU 1-800-363-5715.** Pour toute intervention en garantie en dehors des États-Unis d'Amérique ou du Canada, prendre contact avec un concessionnaire Homelite local.

John Deere Consumer Products, Inc. ne rembourse aucune réparation effectuée sous garantie, sauf aux concessionnaires Homelite agréés pour effectuer les réparations sous garantie. Vous devrez obligatoirement présenter votre reçu de vente lors d'une demande de réparation sous garantie.

La présente garantie vous donne des droits légaux spécifiques, et vous pouvez également bénéficier d'autres droits variant d'un état à un autre.

La conformité de ce produit aux normes antiparasites du Canada est certifiée. Ne remplacez la bougie que par une bougie à résistance.

La présente garantie est donnée par John Deere Consumer Products, Inc., Post Office Box 7047, Charlotte, North Carolina 28241.

Une garantie prolongée est disponible pour la plupart des produits Homelite. Prenez contact avec un concessionnaire Homelite agréé pour effectuer les réparations sous garantie.

GARANTIA LIMITADA

La John Deere Consumer Products, Inc. le garantiza al comprador original al por menor que este producto Homelite® se encuentra libre de defectos de material y mano de obra, y acepta reparar o reemplazar, a discreción de John Deere Consumer Products, Inc., cualesquiera productos defectuosos sin ningún tipo de cargos dentro de los siguientes períodos de tiempo, contados a partir de la fecha de compra:

- **Un año, si el producto es utilizado para fines personales, familiares o domésticos;**
- **90 días, si el producto es utilizado para cualquier otro fin, como por ejemplo, alquiler o uso comercial.**

La presente garantía no es transferible y no cubre los daños derivados de defectos que no sean de material o mano de obra, o daños causados por utilización no razonable, incluido el hecho de que no se haya proporcionado el mantenimiento razonable y necesario. Además, la presente garantía no cubre las revisiones periódicas del equipo eléctrico, puestas a punto de los motores de gasolina, o reemplazo de piezas no defectuosas (tales como escobillas eléctricas, cables, enchufes, bujías, filtros, cables del arrancador, etc.) que se puedan desgastar y que necesiten ser reemplazadas debido al uso razonable dentro del período de garantía, o que pueda ser necesario reemplazar en conexión con las operaciones normales de mantenimiento. Esta garantía se aplica únicamente a los Productos vendidos en Los Estados Unidos, el Distrito de Columbia, Canadá, México, Puerto Rico, las Islas Vírgenes, Guam, la Zona del Canal, o Samoa Americana.

GUARDE SU COMPROBANTE DE VENTA

Antes de que nuestros distribuidores puedan efectuar cualquier servicio relacionado con la garantía de este producto, se requerirá el comprobante de compra en la forma de recibo de venta con la fecha, comprobante de la caja registradora, etc. en el que se indique el número de serie y el modelo de su producto. Para que se efectúen las reparaciones relacionadas con la garantías, usted habrá de encargarse de la entrega o del envío del producto, debiendo hacer frente a los gastos que se deriven de ello. Usted habrá de encargarse igualmente de recoger o devolver el producto una vez que se hayan efectuado las reparaciones.

Esta garantía no se aplica a ningún accesorio, motor o motor eléctrico comercial que se encuentre garantizado de forma independiente por otro fabricante o que no esté fabricado por John Deere Consumer Products, Inc.

ESTA GARANTIA LIMITADA SUSTITUYE A CUALESQUIERA OTRAS GARANTIAS EXPRESAS. CUALQUIER GARANTIA IMPLICITA SOBRE LA IDONEIDAD DEL PRODUCTO PARA FINES PARTICULARES, MERCANTILES O DE OTRO TIPO, APLICABLE A ESTE PRODUCTO, TENDRA UNA DURACION LIMITADA A LA DURACION DE LA GARANTIA LIMITADA. JOHN DEERE CONSUMER PRODUCTS, INC. NO SERA RESPONSABLE DE NINGUN TIPO DE DAÑOS ESPECIALES, INCIDENTALES O CONSECUENCIALES.

ALGUNOS ESTADOS NO PERMITEN LIMITACIONES EN CUANTO A LA DURACION DE LA GARANTIA IMPLICITA, DE MANERA QUE ES POSIBLE QUE A USTED NO SE LE APLIQUE LA LIMITACION INDICADA MAS ARRIBA. ALGUNOS ESTADOS NO PERMITEN LA EXCLUSION O LIMITACION DE DAÑOS INCIDENTALES O CONSECUENCIALES, DE MANERA QUE POSIBLEMENTE A USTED NO SE LE APLIQUE LA LIMITACION INDICADA MAS ARRIBA.

COMO OBTENER EL SERVICIO DERIVADO DE LA GARANTIA

El servicio derivado de la garantía puede ser obtenido en cualquier distribuidor HOMELITE® autorizado para efectuar las reparaciones que resulten necesarias. En caso de que usted necesite alguna operación de servicio derivada de la garantía, verifique primero cuál es el distribuidor de HOMELITE® al que le compró el producto, o llame al siguiente número de teléfono donde se le indicará cuál es el distribuidor más próximo a usted que presta servicio de garantía: 1-800-242-4672 - Los Estados Unidos, Puerto Rico, y las Islas Vírgenes. En Canadá, usted también puede obtener esta información a través de nuestra Oficina de Ventas: **JOHN DEERE CONSUMER PRODUCTS, LIMITED, 1850 55TH AVENUE, LACHINE, QUEBEC, CANADA H8T-3J5** o llame al **1-800-363-5715. PARA INFORMACION SOBRE GARANTIA AFUERA DE LOS ESTADOS UNIDOS Y CANADA, FAVOR CONTACTAR A SU DISTRIBUIDOR HOMELITE® MAS CERCANO.**

John Deere Consumer Products, Inc. no efectuará reembolsos por las operaciones de servicio derivadas de la garantía, excepto cuando sean efectuadas por distribuidores HOMELITE® que estén autorizados para llevar a cabo las reparaciones relacionadas con la mencionada garantía. Usted deberá presentar el justificante de venta cuando efectúe una reclamación relacionada con las operaciones de servicio derivadas de la garantía.

Esta garantía le proporciona derechos legales específicos; además, usted puede tener otros derechos que varían en función de los diferentes estados.

Este producto se encuentra certificado en Canadá para cumplir con las normas que se aplican a interferencias de radio. Reemplace la bujía únicamente con el apagachispas.

La presente garantía es otorgada por la John Deere Consumer Products, Inc, Inc., Post Office Box 7047, Charlotte, North Carolina 28241.

Existe una extensión de garantía disponible para la mayoría de los productos Homelite®. Consulte con el distribuidor autorizado de Homelite® encargado del servicio técnico.

**JOHN DEERE CONSUMER PRODUCTS, INC.
FEDERAL EMISSION DESIGN AND DEFECT LIMITED WARRANTY
UTILITY AND LAWN AND GARDEN ENGINES**

John Deere Consumer Products, Inc. warrants to the initial purchaser and each subsequent owner, that this utility equipment engine (herein engine) is designed, built, and equipped to conform at the time of initial sale to all applicable regulations of the U.S. Environmental Protection Agency (EPA), and that the engine is free of defects in, materials and workmanship that would cause this engine to fail to conform with EPA regulations during its warranty period. This emission warranty is applicable in all States, except the State of California.

For the parts listed under PARTS COVERED, the dealer or service center authorized by John Deere Consumer Products, Inc. will, at no cost to you, make the necessary diagnosis, repair, or replacement necessary to ensure that the engine complies with applicable U.S. EPA regulations.

MANUFACTURERS WARRANTY COVERAGE

The warranty period for this engine begins on the date of sale to the ultimate purchaser and continues for a period of two years.

OWNER'S WARRANTY RESPONSIBILITIES:

As the engine owner, you are responsible for the performance of the required maintenance listed in your owner's manual. John Deere Consumer Products, Inc. recommends that you retain all receipts covering maintenance on your engine, but John Deere Consumer Products, Inc. cannot deny a warranty claim solely for the lack of receipts or for your failure to ensure the performance of all scheduled maintenance.

As the engine owner, you should however be aware that the John Deere Consumer Products, Inc. may deny your warranty coverage if your engine or a part has failed due to abuse, neglect, improper maintenance or unapproved modifications.

You are responsible for presenting your engine to the nearest dealer or service center authorized by John Deere Consumer Products, Inc. when a problem exists. If you have any questions regarding your warranty rights and responsibilities, you should contact the John Deere Consumer Products, Inc. customer service department at 1-704-588-3200 for the information.

PARTS COVERED

Listed below are the parts covered by the Federal Emission Design and Defect Warranty. Some parts listed below may require scheduled maintenance and are warranted up to the first scheduled replacement point for that part. The warranted parts include:

Carburetor, Spark Plug, Ignition, Air Filter & Fuel Filter.

LIMITATIONS

The Federal Emission Design and Defect Warranty shall not cover any of the following:

- (a) conditions resulting from tampering, misuse, improper adjustment (unless they were made by the dealer or service center authorized by John Deere Consumer Products, Inc. during a warranty repair), alteration, accident, failure to use the recommended fuel and oil, or not performing required maintenance services,
- (b) the replacement parts used for required maintenance services,
- (c) consequential damages such as loss of time, inconvenience, loss of use of the utility engine of equipment, etc.,
- (d) diagnosis and inspection fees that do not result in eligible warranty service being performed, and
- (e) any non authorized replacement part, or malfunction of authorized parts due to use of non authorized parts.

MAINTENANCE AND REPAIR REQUIREMENTS

You are responsible for the proper use and maintenance of the engine. You should keep all receipts and maintenance records covering the performance of regular maintenance in the event questions arise. These receipts and maintenance records should be transferred to each subsequent owner of the engine. John Deere Consumer Products, Inc. reserves the right to deny warranty coverage if the owner has not properly maintained the engine. John Deere Consumer Products, Inc. will not deny warranty repairs, however, solely because of the lack of repair maintenance or failure to keep maintenance records.

MAINTENANCE, REPLACEMENT OR REPAIR OF EMISSION CONTROL DEVICES AND SYSTEMS MAY BE PERFORMED BY ANY REPAIR ESTABLISHMENT OR INDIVIDUAL; HOWEVER, WARRANTY REPAIRS MUST BE PERFORMED BY A DEALER OR SERVICE CENTER AUTHORIZED BY JOHN DEERE CONSUMER PRODUCTS, INC.. THE USE OF PARTS THAT ARE NOT EQUIVALENT IN PERFORMANCE AND DURABILITY TO AUTHORIZED PARTS MAY IMPAIR THE EFFECTIVENESS OF THE EMISSION CONTROL SYSTEM AND MAY HAVE A BEARING ON THE OUTCOME OF A WARRANTY CLAIM.

If other than the parts authorized by John Deere Consumer Products, Inc. are used for maintenance replacements or for the repair of components affecting emission control, you should assure yourself that such parts are warranted by their manufacturer to be equivalent to the parts authorized by John Deere Consumer Products, Inc. in their performance and durability.

OBTAINING WARRANTY SERVICE

To obtain Warranty service, take your engine to the nearest Authorized John Deere Consumer Products, Inc. Distributor or Dealer. Bring your sales receipts showing the date of purchases for this engine. The dealer or service center authorized by John Deere Consumer Products, Inc., will perform the necessary repairs or adjustments within a reasonable amount of time and will furnish you with a copy of the repair order. All parts and accessories replaced under this warranty become the property of John Deere Consumer Products, Inc..

HOW TO MAKE A CLAIM

All repairs qualifying under this limited warranty must be performed by a dealer or service center authorized by John Deere Consumer Products, Inc.. If any emission-related part is found defective during the warranty period, you shall notify John Deere Consumer Products, Inc. customer service department at 1-704-588-3200 and you will be directed to the appropriate warranty service facilities where the warranty repair can be performed.

JOHN DEERE CONSUMER PRODUCTS, INC.

GARANTIE LIMITEE S'APPLIQUANT AUX DEFAUTS DE FABRICATION ET AU RESPECT DES NORMES ANTI-POLLUTION FEDERALES MOTEURS DE TONDEUSES ET DE MATERIEL DE JARDINAGE

John Deere Consumer Products, Inc. garantit à l'acheteur initial et à chaque propriétaire successif dudit matériel que son moteur (ci-dessous dénommé "moteur") a été conçu, assemblé, et équipé de façon à être conforme, à la date de l'achat initial, aux normes et réglementations en vigueur de l'Agence de Protection de l'Environnement des Etats-Unis (U.S. Environmental Protection Agency - EPA), et que le dit moteur est exempt de tout défaut, en ce qui concerne les matériaux utilisés ou son assemblage, qui soit susceptible de provoquer la non conformité aux réglementations EPA pendant la période de validité de la garantie. Cette garantie de conformité aux normes anti-pollution s'étend à tous les Etats, à l'exception de l'Etat de Californie.

En ce qui concerne les pièces nomenclaturées sous le titre **PIECES COUVERTES PAR LA GARANTIE**, le revendeur ou un centre de service après-vente agréé par John Deere Consumer Products, Inc. effectuera gratuitement le diagnostic nécessaire, les réparations ou remplacements de pièces qui s'avèreraient nécessaires afin de s'assurer que le dit moteur est en conformité avec les normes américaines de l'EPA en vigueur.

DUREE DE LA GARANTIE FABRICANT

Ce moteur est garanti pour une période de deux ans à compter du jour de l'achat, et s'étend à ses différents propriétaires successifs.

RESPONSABILITES INCOMBANT A L'ACHETEUR

En votre qualité de propriétaire de ce moteur, il vous incombe d'accomplir les différentes opérations d'entretien énumérées dans le guide de l'utilisateur. John Deere Consumer Products, Inc. vous recommande de conserver tous les justificatifs d'entretien de votre moteur, mais John Deere Consumer Products, Inc. ne saurait rejeter de demande de garantie en arguant du seul fait que vous n'auriez pas produit de justificatifs d'entretien ou que vous n'auriez pas accompli la totalité des opérations d'entretien préconisées.

En votre qualité de propriétaire de ce moteur, vous devez néanmoins savoir que John Deere Consumer Products, Inc. peut refuser le bénéfice de la garantie dans le cas d'une défaillance du moteur ou d'une pièce qui soit imputable à une utilisation abusive, à la négligence, à un entretien non conforme ou à des modifications illicites.

Il vous appartient de présenter votre moteur au revendeur le plus proche de votre domicile ou à un centre de service après-vente agréé par John Deere Consumer Products, Inc. en cas de problème de fonctionnement. Pour toute question concernant l'étendue de la garantie ou vos responsabilités en la matière, vous pouvez contacter le service consommateurs de John Deere Consumer Products, Inc. au 1-704-588-3200.

PIECES COUVERTES PAR LA GARANTIE

Les pièces mentionnées ci-dessous sont couvertes par la Garantie s'appliquant aux défauts de fabrication et au respect des normes anti-pollution fédérales. Certaines pièces nécessitent un entretien à date fixe et ne sont garanties que jusqu'à la date prévue pour le premier remplacement de la dite pièce. Les pièces garanties sont les suivantes :

Carburateur, Bougie d'allumage, Allumage, Filtre à air et Filtre à essence.

EXCLUSIONS DE GARANTIE

La Garantie s'appliquant aux défauts de fabrication et au respect des normes anti-pollution fédérales ne s'applique pas à ce qui suit :

- (a) les conditions résultant de démontages, mauvaise utilisation, réglages inappropriés (à moins que ceux-ci n'aient été effectués par le revendeur ou un centre de service après-vente agréé par John Deere Consumer Products, Inc. au cours d'une réparation couverte par la garantie), modifications, accident, utilisation d'un carburant ou d'une huile autres que ceux préconisés, ou le non respect des opérations d'entretien préconisées.
- (b) les pièces de remplacement utilisées pour les opérations d'entretien préconisées.
- (c) les désagréments résultant d'une panne tels que perte de temps, dérangement, perte d'utilisation du matériel, etc.
- (d) les frais de diagnostic ou d'inspection qui ne donneraient pas lieu à mise en œuvre de la couverture de la Garantie.
- (e) toute pièce de remplacement non agréée, ou tout défaut de fonctionnement de pièces agréées ou lié à l'utilisation de pièces non agréées.

RESPONSABILITES DE L'ACHETEUR EN MATIERE D'ENTRETIEN ET DE REPARATIONS

Il vous incombe d'utiliser et d'entretenir correctement ce moteur. Vous devez conserver tous les justificatifs d'entretien correspondant à l'entretien normalement préconisé pour le cas où des incidents se produiraient. Ces justificatifs devront être remis à chaque nouveau propriétaire de ce matériel. John Deere Consumer Products, Inc. se réserve le droit de refuser le bénéfice de la Garantie si le propriétaire n'a pas correctement effectué les opérations d'entretien du moteur. John Deere Consumer Products, Inc. ne refusera pas le bénéfice de la Garantie au seul titre du manque d'entretien ou de l'incapacité à produire les justificatifs d'entretien.

L'ENTRETIEN, LE REMPLACEMENT, OU LA REPARATION DES SYSTEMES OU DISPOSITIFS DE LIMITATION DES EMISSIONS POLLUANTES PEUVENT ETRE ACCOMPLIS PAR N'IMPORTE QUEL ETABLISSEMENT DE REPARATION OU PAR UN PARTICULIER ; CEPENDANT, LES REPARATIONS COUVERTES PAR LA GARANTIE DOIVENT ETRE EFFECTUEES PAR UN REVENDEUR OU UN CENTRE DE SERVICE APRES-VENTE AGREE PAR JOHN DEERE CONSUMER PRODUCTS, INC.. L'UTILISATION DE PIECES DONT LES PERFORMANCES OU LA LONGEVITE NE SERAIENT PAS EQUIVALENTES A CELLES DES PIECES AGREEES EST SUSCEPTIBLE D'ALTERER L'EFFICACITE DU SYSTEME DE LIMITATION DES EMISSIONS POLLUANTES ET PEUT AVOIR DES REPERCUSSIONS SUR TOUTE DEMANDE DE PRISE EN GARANTIE.

Si des pièces autres que les pièces agréées par John Deere Consumer Products, Inc., Inc. sont utilisées pour des remplacements dans le cadre des opérations d'entretien ou pour la réparation d'éléments affectant le contrôle des émissions polluantes, il vous appartient de vous assurer que les dites pièces sont garanties par leur fabricant comme étant équivalentes aux pièces agréées par John Deere Consumer Products, Inc., Inc. en ce qui concerne leur performance et leur longévité.

COMMENT OBTENIR UNE PRISE EN GARANTIE

Pour bénéficier de la Garantie, vous devez présenter votre moteur au Distributeur ou Revendeur agréé par John Deere Consumer Products, Inc., Inc. le plus proche de votre domicile. Présentez également la facture justifiant de la date d'achat de ce moteur. Le revendeur ou centre de service après-vente agréé par John Deere Consumer Products, Inc., Inc. effectuera les réparations ou réglages nécessaires dans un délai raisonnable et vous fournira un exemplaire de l'ordre de réparation. Toutes les pièces ou accessoires remplacés au titre de cette Garantie deviennent la propriété de John Deere Consumer Products, Inc..

COMMENT EFFECTUER UNE RECLAMATION

Toutes les réparations relevant de cette garantie limitée doivent être effectuées par un revendeur ou un centre de service après-vente agréé par John Deere Consumer Products, Inc.. Si une pièce en relation avec le contrôle des émissions polluantes s'avérait défectueuse pendant la période de garantie, vous devez informer le service consommateurs de John Deere Consumer Products, Inc. au 1-704-588-3200. Vous serez alors dirigé vers le service après-vente approprié qui effectuera les réparations couvertes par la garantie.

GARANTIA LIMITADA DE DISEÑO Y DEFECTOS DE EMISIONES DE CARACTER FEDERAL DE LA DIVISION DE PRODUCTOS PARA CONSUMIDORES MOTORES PARA EQUIPOS DE USO GENERAL, CESPED Y JARDIN

La División de Productos para Consumidores de John Deere garantiza al comprador inicial y cada uno de los compradores posteriores que el motor de su equipo para uso general (denominado en el presente documento, el motor) estará diseñado, fabricado y equipado de manera que cumpla, en el momento de la venta inicial, con todos los reglamentos de la Agencia para la Protección del Medio Ambiente (EPA) aplicables y que el motor se encontrará libre de defectos de material y mano de obra que puedan dar origen a que el motor no cumpla de forma debida con los reglamentos aplicables de la EPA durante el período de garantía. La garantía del sistema de emisiones resulta aplicable en todos los Estados, excepto en el Estado de California.

Por lo que respecta a la piezas indicadas bajo el epígrafe PIEZAS CUBIERTAS, el distribuidor o el centro de servicio autorizado por la División de Productos para Consumidores John Deere efectuará, sin que se derive ningún tipo de costo para usted, los diagnósticos, reparaciones o reemplazos que resulten necesarios para asegurarse de que el motor cumpla con todos los reglamentos aplicables de la EPA.

COBERTURA DE LA GARANTIA DEL FABRICANTE

El período de garantía de este motor empieza la fecha de la venta al comprador final y continúa durante un período de dos años.

RESPONSABILIDAD DEL PROPIETARIO EN RELACION A LA GARANTIA

En calidad de propietario del motor, usted es responsable de llevar a cabo las operaciones de mantenimiento necesarias que se indican en el manual del propietario. La División de Productos para Consumidores de John Deere recomienda que usted guarde todos los recibos que cubran las tareas de mantenimiento del motor de su equipo; no obstante, la División de Productos para Consumidores de John Deere no puede denegar las prestaciones propias de la garantía por el solo hecho de que falten los recibos o por el hecho de que usted no se haya asegurado de llevar a cabo las tareas de mantenimiento programadas.

No obstante, en calidad de propietario del motor, usted debería tener presente que la División de Productos para Consumidores de John Deere puede denegar la cobertura de la garantía en aquellos casos en los que el motor o una pieza haya funcionado de forma inadecuada como consecuencia de uso indebido, negligencia, mantenimiento inadecuado o modificaciones que no se encuentren aprobadas.

Usted será asimismo responsable de llevar el motor de su equipo a un centro de servicio de la División de Productos para Consumidores de John Deere tan pronto como se presente un problema. Si tiene cualquier pregunta sobre sus derechos y responsabilidades relativos a la garantía, deberá ponerse en contacto con el departamento de servicio al cliente de la División de Productos para Consumidores de John Deere llamando al número 1-704-588-3200.

PIEZAS CUBIERTAS

A continuación se indican las piezas cubiertas por la Garantía Federal de Diseño y Defectos de Emisiones. Es posible que algunas de las piezas indicadas más abajo requieran un mantenimiento programado; estas piezas se encuentran garantizadas hasta el primer punto de reemplazo programado en relación a las mismas. Entre las piezas garantizadas se incluyen:

El Carburador, la Bujía, el Encendido, el Filtro del Aire y el Filtro del Combustible.

LIMITACIONES

La Garantía de Diseño de Emisiones y Defectos no cubre lo siguiente:

- a) problemas resultantes de manipulaciones indebidas, uso inadecuado, ajuste inadecuado (a menos que sea llevado a cabo por un distribuidor o centro de servicio autorizado por la División de Productos para Consumidores de John Deere durante una reparación cubierta por la garantía), alteraciones, accidentes, falta de uso del combustible o aceite recomendado o falta de ejecución de los servicios de mantenimiento requeridos,
- b) las piezas de repuesto utilizadas para los servicios de mantenimiento requeridos,
- c) los daños consecutivos tales como pérdida de tiempo, incomodidad, pérdida de uso del motor de uso general del equipo, etc.,
- d) los honorarios de diagnóstico e inspección que no reúnan los requisitos necesarios para quedar cubiertos por el servicio de garantía que se esté llevando a cabo y
- e) cualquier pieza de repuesto no autorizada ni el funcionamiento inadecuado de piezas autorizadas debido al uso de piezas no autorizadas

REQUISITOS DE MANTENIMIENTO Y REPARACION

Usted es responsable del uso y mantenimiento adecuados del motor. Usted debería guardar todos los recibos y registros de mantenimiento relativos a la ejecución del mantenimiento regular en el supuesto de que surjan preguntas. Estos recibos y registros de mantenimiento se deberían transferir a cada uno de los propietarios posteriores del motor. La División de Productos para Consumidores de John Deere se reserva el derecho de denegar la cobertura de la garantía en el supuesto de que el propietario no mantenga el motor de forma adecuada. No obstante, la División de Productos para Consumidores de John Deere no denegará las reparaciones propias de la garantía por el solo hecho de que no se haya llevado a cabo el mantenimiento de reparación o de que no se hayan guardado los registros de mantenimiento.

CUALQUIER ESTABLECIMIENTO DE REPARACION O PERSONA PUEDEN LLEVAR A CABO EL MANTENIMIENTO, REEMPLAZO O REPARACION DE LOS DISPOSITIVOS Y SISTEMAS DE CONTROL DE EMISIONES; NO OBSTANTE, LAS OU PAR UN PARTICULIER ; CEPENDANT, LES REPARATIONS COUVERTES PAR LA GARANTIE DOIVENT ETRE EFFECTUEES PAR UN REVENDEUR OU UN CENTRE DE SERVICE APRES-VENTE AGREE PAR JOHN DEERE CONSUMER PRODUCTS, INC.. L'UTILISATION DE PIECES DONT LES PERFORMANCES OU LA LONGEVITE NE SERAIENT PAS EQUIVALENTES A CELLES DES PIECES AGREEES EST SUSCEPTIBLE D'ALTERER L'EFFICACITE DU SYSTEME DE LIMITATION DES EMISSIONS POLLUANTES ET PEUT AVOIR DES REPERCUSSIONS SUR TOUTE DEMANDE DE PRISE EN GARANTIE.

Si des pièces autres que les pièces agréées par John Deere Consumer Products, Inc. sont utilisées pour des remplacements dans le cadre des opérations d'entretien ou pour la réparation d'éléments affectant le contrôle des émissions polluantes, il vous appartient de vous assurer que les dites pièces sont garanties par leur fabricant comme étant équivalentes aux pièces agréées par John Deere Consumer Products, Inc. en ce qui concerne leur performance et leur longévité.

COMMENT OBTENIR UNE PRISE EN GARANTIE

Pour bénéficier de la Garantie, vous devez présenter votre moteur au Distributeur ou Revendeur agréé par John Deere Consumer Products, Inc. le plus proche de votre domicile. Présentez également la facture justifiant de la date d'achat de ce moteur. Le revendeur ou centre de service après-vente agréé par John Deere Consumer Products effectuera les réparations ou réglages nécessaires dans un délai raisonnable et vous fournira un exemplaire de l'ordre de réparation. Toutes les pièces ou accessoires remplacés au titre de cette Garantie deviennent la propriété de John Deere Consumer Products.

COMMENT EFFECTUER UNE RECLAMATION

Toutes les réparations relevant de cette garantie limitée doivent être effectuées par un revendeur ou un centre de service après-vente agréé par John Deere Consumer Products. Si une pièce en relation avec le contrôle des émissions polluantes s'avérait défectueuse pendant la période de garantie, vous devez informer le service consommateurs de John Deere Consumer Products au 1-704-588-3200. Vous serez alors dirigé vers le service après-vente approprié qui effectuera les réparations couvertes par la garantie.

NOTES

For product information, technical help, dealer locations or parts ordering information visit our website at:
www.homelite.com.

Pour des renseignements sur les produits, une aide technique, l'adresse des détaillants ou des renseignements sur la façon de commander des pièces, visitez notre site web au www.homelite.com.

Para obtener información sobre productos, ayuda técnica, ubicaciones de distribuidores o información relativa a pedidos, visite nuestro sitio web en: www.homelite.com.

John Deere Consumer Products, Inc.
P.O. Box 7047
Charlotte, NC 28241
tel: USA only - 1-800-242-4672 / fax: 1-704-588-0926

John Deere Consumer Products Limited
Produits Consommateurs John Deere Limitée
1850-55e/th Avenue
Lachine, Québec, Canada H8T 3J5
tel: Canada only - 1-800-363-5715 / fax: Canada only - 1-800-665-1588

John Deere Consumer Products Europe B.V.
Haverstraat 24
2153 GB Nieuw Vennep
The Netherlands
tel: +31-252-687342 / fax: +31-252-687993

John Deere Consumer Products SARL
Rue du Paradis - BP 231 - Ormes
45144 Saint-Jean-De-La-Ruelle
Cedex, France
tel: 33-23-874-2630 / fax: 33-23-870-0279

John Deere Limited
A.C.N. 008 671 725
166-170 Magnesium Drive
Crestmead, Queensland 4132
Australia
tel: 61-7-3802-3222 / fax: 61-7-3803-6555

John Deere Consumer Products, Inc.